

HERO

9

BLACK



Únete al movimiento GoPro



@GoProES



@GoPro



@GoPro



facebook.com/
GoProinSpain



@GoPro



pinterest.com/GoPro

Índice

Conoce tu HERO9 Black	6
Configuración de la cámara	8
Conoce tu GoPro	14
Personalización de tu GoPro	27
Herramientas avanzadas de HERO9 Black	36
Uso de QuikCapture	44
Adición de etiquetas HiLight	46
Configuración de la orientación de la pantalla	47
Grabación de video	48
Ajustes para video	53
Captura de fotos	57
Ajustes para fotos	64
Captura de secuencias	66
Ajustes para secuencias	71
Transmisión en directo y modo webcam	75
Control de exposición	76
Control de la GoPro con la voz	79
Reproducción de contenido	83
Conexión a la aplicación GoPro	87

Índice

Cómo pasar tu contenido	89
Configuración de conexiones y preferencias	94
Mensajes importantes	103
Reseteo de la cámara	105
Montaje de la GoPro	107
Extracción de la puerta	112
Mantenimiento	114
Información de la batería	115
Resolución de problemas	119
Especificaciones técnicas: Video	121
Especificaciones técnicas: Foto	131
Especificaciones técnicas: Secuencia	136
Especificaciones técnicas: Protune	141
Servicio de atención al cliente	149
Marcas comerciales	149
Información normativa	149

Conoce tu HERO9 Black

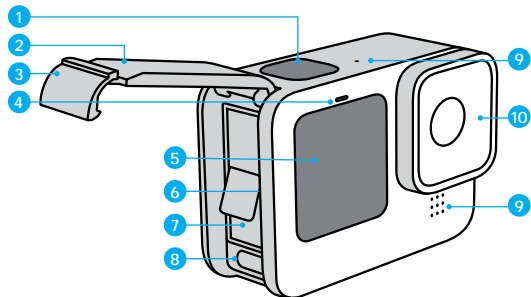

1. Botón Obturador 
2. Puerta
3. Pestillo de la puerta
4. Luz de estado
5. Pantalla frontal
6. Ranura para tarjeta microSD
7. Batería
8. Puerto USB-C
9. Micrófono
10. Lente extraíble

Conoce tu HERO9 Black

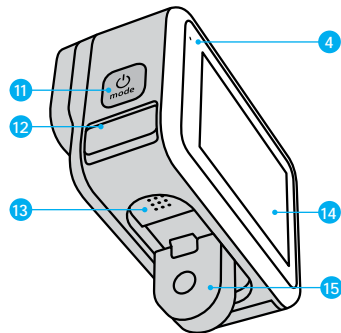

11. Botón Modo 
12. Micrófono de drenaje (diseñado para drenar el agua. No se trata de una puerta o un pestillo. No intentes abrirlo).
13. Altavoz
14. Pantalla táctil
15. Adaptadores plegables

Descubre cómo usar los accesorios incluidos con tu GoPro. Consulta [Montaje de la GoPro](#) (página 107).

Configuración de la cámara

TARJETAS MICROSD

Necesitarás una tarjeta microSD (de venta por separado) para guardar tus videos y fotos. Usa tarjetas de marcas reconocidas que cumplan estos requisitos:

- microSD, microSDHC o microSDXC
- Calificación Clase 10 o UHS-I
- Capacidad máxima de 256 GB

Para ver una lista de las tarjetas microSD recomendadas, visita gopro.com/microsdcards.

Atención: Asegúrate de tener las manos limpias y secas antes de manipular la tarjeta SD. Consulta las instrucciones del fabricante para ver el rango de temperatura aceptable de tu tarjeta y otra información importante.

CONSEJO PROFESIONAL: Formatea tu tarjeta SD con frecuencia para mantenerla en buenas condiciones. Al formatearla, borrarás todo el contenido; asegúrate de guardarlo primero.

1. Desliza hacia abajo en la pantalla trasera para acceder al panel de control.
2. Desliza a la izquierda y toca Preferencias > Resetear > Formatear tarjeta SD.

Para obtener más información sobre cómo guardar tus videos y fotos, consulta [Cómo pasar tu contenido](#) (página 89).

Configuración de la cámara

BATERÍA RECARGABLE

Para obtener el máximo rendimiento posible, asegúrate de usar la batería recargable (HERO9 Black) de GoPro con tu nueva GoPro.

CONSEJO PROFESIONAL: Hay una manera muy sencilla de comprobar el estado de la batería y asegurarte de que usas la correcta.

1. Desliza hacia abajo en la pantalla trasera para acceder al panel de control.
2. Desliza a la izquierda y toca Preferencias > Acerca de > Información de la batería.



ADVERTENCIA: Aunque las baterías de otros fabricantes podrían encajar en la HERO9 Black, limitarán el rendimiento de la cámara. El rendimiento de la cámara con cualquier otra batería no está garantizado.

Para obtener más información importante sobre la seguridad y el uso de la batería, consulta [Información de la batería](#) (página 115).

Configuración de la cámara

CONFIGURACIÓN DE LA BATERÍA Y DE LA TARJETA MICROSD

1. Desbloquea el pestillo y abre la puerta.



2. Con la cámara apagada y sin la batería, introduce la tarjeta SD en la ranura para tarjetas con la etiqueta mirando hacia el compartimento de la batería.

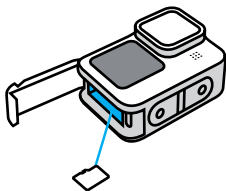

Para extraer la tarjeta, presiónala hacia dentro con la uña.

Configuración de la cámara

3. Inserta la batería.

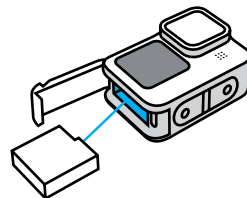

4. Conecta la cámara al cargador USB o al ordenador mediante el cable USB-C incluido.

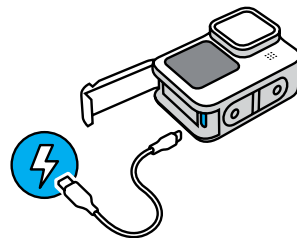

La batería tarda unas 3 horas en cargarse completamente. La luz de estado de la cámara se apagará cuando termine. Para obtener más información, consulta [Información de la batería](#) (página 115).

CONSEJO PROFESIONAL: Para cargar más rápido, usa el Supercharger de GoPro (de venta por separado).

Configuración de la cámara

5. Cuando la carga se haya completado, retira el cable y cierra la puerta. Asegúrate de que el pestillo de la puerta esté bien cerrado y bloqueado antes de usar la cámara.

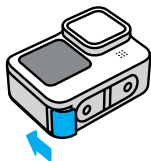

ADVERTENCIA: La puerta de tu cámara se puede extraer. Asegúrate de que la puerta está bloqueada y bien sellada después de cerrarla.

Configuración de la cámara

ACTUALIZACIÓN DEL SOFTWARE DE LA CÁMARA

Para disfrutar de las últimas prestaciones y obtener el mejor rendimiento posible de tu GoPro, asegúrate de que tiene el software más reciente.

Actualización con la aplicación GoPro

1. Descarga la aplicación desde Apple App Store o Google Play.
2. Sigue las instrucciones en pantalla que ofrece la aplicación para conectar la cámara a tu dispositivo móvil. Si hay nuevo software de la cámara disponible, la aplicación te indicará cómo instalarlo.

Actualización manual

1. Visita gopro.com/update.
2. Selecciona *HERO9 Black* en la lista de cámaras.
3. Selecciona *Actualiza tu cámara manualmente* y sigue las instrucciones.

CONSEJO PROFESIONAL: ¿Quieres saber qué versión de software estás usando? Sigue estos pasos:

1. Desliza hacia abajo en la pantalla trasera para acceder al panel de control.
2. Desliza a la izquierda y toca Preferencias > Acerca de > Información de la cámara.

Conoce tu GoPro

ENCENDIDO

Presiona el botón Modo  para encender tu HERO9 Black.

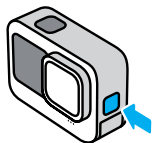

APAGADO

Mantén presionado el botón Modo  durante 3 segundos para apagarlo.

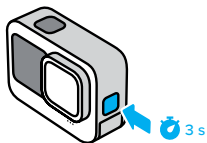

ADVERTENCIA: Ten precaución al usar tu GoPro, así como los soportes y accesorios. Sé consciente en todo momento del entorno para evitar lesionarte o lesionar a otras personas.

Asegúrate de respetar todas las leyes locales, incluida la normativa sobre privacidad, ya que podrían prohibir la grabación en determinadas zonas.

Conoce tu GoPro

NUEVA PANTALLA FRONTAL

La nueva pantalla frontal de la HERO9 Black cuenta con una vista en directo de la lente. Esto facilita la captura con un encuadre perfecto.







1. Tiempo de grabación/Fotos restantes
2. Estado de la batería
3. Modo actual (Video, Foto o Secuencia)
4. Configuración de captura

Conoce tu GoPro

Opciones de visualización

La pantalla frontal incluye cuatro opciones de visualización que se pueden cambiar fácilmente.

1. Desliza hacia abajo en la pantalla trasera para acceder al panel de control.
2. Toca  para acceder a los ajustes de la pantalla frontal.
3. Toca el ícono del ajuste que desees.

Ajuste	Descripción
 Pantalla completa	Muestra la vista previa en directo como una toma en pantalla completa. La imagen se recorta para que se vea en la pantalla, pero se capturará sin recortar.
 Pantalla real	Muestra la vista previa en directo de la lente sin recortar.
 Solo estado	Muestra el estado de la cámara sin la vista previa en directo de la lente.
 Pantalla apagada	Apaga la pantalla. Usa este ajuste en entornos oscuros en los que la luz de la pantalla pueda interferir con la toma. Este ajuste también maximiza la duración de la batería.

Conoce tu GoPro

USO DE LA PANTALLA TÁCTIL TRASERA

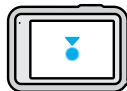

Tocar

Selecciona un elemento para encenderlo o apagarlo.

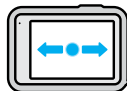

Deslizar a izquierda o derecha

Cambia entre los modos Video, Foto y Secuencia.

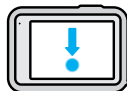

Deslizar hacia abajo desde el borde de la pantalla

Abre el panel de control cuando la cámara está en orientación horizontal.



Deslizar hacia arriba desde el borde de la pantalla

Muestra el último video o foto que has capturado y accede a la galería de contenidos.

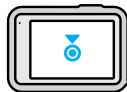

Mantener presionada la pantalla de captura

Activa y ajusta la función Control de exposición.

CONSEJO PROFESIONAL: Puedes ocultar la información del estado de la cámara y los iconos tanto en la pantalla frontal como en la trasera tocando esta última. Vuelve a tocar la pantalla o pulsa un botón para mostrar la información de nuevo.

Conoce tu GoPro

MODOS DE CAPTURA

Tu GoPro tiene tres modos de captura principales.

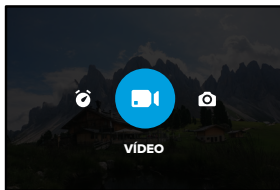

En la pantalla táctil trasera, desliza el dedo hacia la izquierda o hacia la derecha hasta el modo que desees.

Vídeo

Incluye los ajustes predeterminados Estándar, Actividad, Cinematográfica y Cámara lenta.

Para obtener más información, consulta [Grabación de vídeo](#) (página 48).

Foto

Incluye los ajustes predeterminados Foto, LiveBurst, Ráfaga y Nocturna.

Para obtener más información, consulta [Captura de fotos](#) (página 57).

Secuencia

Incluye los ajustes predeterminados TimeWarp, Secuencia y Secuencia nocturna.

Para obtener más información, consulta [Captura de secuencias](#) (página 66).

CONSEJO PROFESIONAL: Con la cámara encendida, presiona el botón Modo  para cambiar de modo.

Conoce tu GoPro

HACER LA TOMA

1. Presiona el botón Obturador  para empezar a grabar.

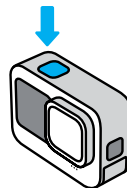

2. Presiona el botón Obturador  de nuevo para detener la grabación (solo en los modos Vídeo, Secuencia y Transmisión en directo).

Conoce tu GoPro

PANTALLA TÁCTIL

Desde la pantalla táctil trasera puedes acceder a la configuración de captura de la cámara.



1. Modo actual (Video, Foto o Secuencia)
2. Tiempo de grabación/Fotos restantes
3. Accesos directos en pantalla personalizables
4. Configuración de captura
5. Estado de la batería

Atención: La configuración de captura no está disponible cuando se gira la GoPro en orientación vertical. Asegúrate de seleccionar los ajustes que desees antes de girar la cámara.

CONSEJO PROFESIONAL: Pulsa el botón Modo  para volver rápidamente a esta pantalla desde casi cualquier parte.

Conoce tu GoPro

CAMBIO DE LOS AJUSTES PREDETERMINADOS

Cada modo de captura tiene ajustes predeterminados que facilitan el cambio al mejor modo y los mejores ajustes para la toma.

1. Toca la configuración de captura.



2. Toca el ajuste predeterminado que quieras usar. Se aplicará la configuración correspondiente al ajuste predeterminado que selecciones.

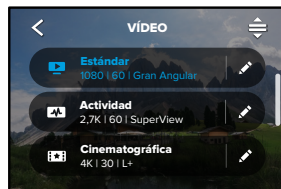

Conoce tu GoPro

PERSONALIZACIÓN DE LOS AJUSTES PREDETERMINADOS

Puedes cambiar la configuración de los ajustes predeterminados con unos simples toques.

1. Con la cámara en orientación horizontal, toca  junto al ajuste predeterminado que desees ajustar.

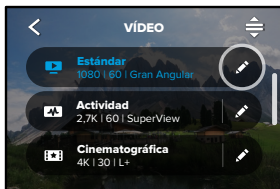

2. Toca la opción que quieras cambiar.



Conoce tu GoPro

Las instrucciones en pantalla te ofrecerán un resumen de las opciones.



Para obtener información sobre los ajustes, consulta [Especificaciones técnicas](#) (a partir de la página 121).

3. Desplázate hacia abajo para ver la configuración avanzada.



Para obtener información sobre todas las opciones de configuración avanzada, consulta [Protune](#) (a partir de la página 141).

Conoce tu GoPro

4. Toca  para guardar los cambios y volver a la pantalla de los ajustes predeterminados.



Atención: No puedes eliminar los ajustes predeterminados, pero puedes personalizarlos como desees. También puedes crear tus propios ajustes predeterminados personalizados.

Para obtener más información, consulta [Creación de ajustes predeterminados](#) (página 27).

CONSEJO PROFESIONAL: Desde la pantalla de captura, puedes mantener presionada la configuración de captura para ir directamente al menú de configuración.

Conoce tu GoPro

RESTAURACIÓN DE LA CONFIGURACIÓN ORIGINAL DE LOS AJUSTES PREDETERMINADOS

Puedes volver a la configuración original de los ajustes predeterminados en cualquier momento.

1. Toca .

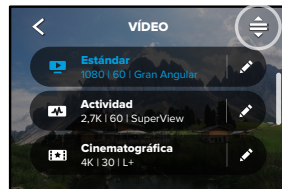

2. Toca .





3. Toca Listo.

Atención: También puedes desplazarte al final de la lista de ajustes y tocar Restaurar.

Conoce tu GoPro

NAVEGACIÓN POR MEDIO DE LOS BOTONES

Aunque tu GoPro es sumergible, la pantalla táctil no funciona bajo el agua. Usa los botones y la pantalla frontal para cambiar los ajustes predeterminados en el modo que estés usando.

1. Con la cámara encendida, mantén pulsado el botón Modo  y presiona el botón Obturador . Aparecerá un menú en la pantalla frontal.
2. Presiona el botón Modo para desplazarte por los ajustes predeterminados.
3. Usa el botón Obturador para seleccionar un ajuste predeterminado.

Atención: El panel de control y la galería de contenidos no están disponibles al navegar con los botones.

Personalización de tu GoPro

CREACIÓN DE AJUSTES PREDETERMINADOS

Puede que la configuración de captura perfecta para una jornada en las pistas de esquí no sea la ideal para grabar en interiores. Con los ajustes predeterminados podrás configurar y guardar ajustes para ambos casos, y así podrás alternarlos en un santiamén.

1. Toca los ajustes de captura y, a continuación, desliza hasta la parte inferior de la lista de ajustes predeterminados y toca .



2. Selecciona un modo predeterminado.

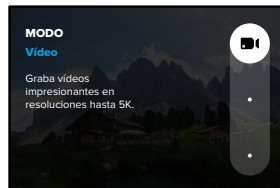

Personalización de tu GoPro

Toca una opción para cambiarla.



Las instrucciones en pantalla te ofrecerán un resumen de las opciones. Para obtener información sobre todos los ajustes, consulta *Especificaciones técnicas* (a partir de la página 121).

3. Desplázate hacia abajo para ver la configuración avanzada.



Para obtener información sobre la configuración avanzada, consulta *Protune* (a partir de la página 141).

Personalización de tu GoPro

4. Toca ✓ cuando hayas terminado.



5. Selecciona un icono y un nombre para el ajuste predeterminado.



6. Toca ✓ para guardar el ajuste predeterminado.

Es posible que tengas que modificar los ajustes predeterminados después de probarlos. Toca  junto al ajuste predeterminado para modificarlo.

Personalización de tu GoPro

ELIMINACIÓN DE UN AJUSTE PREDETERMINADO

1. Toca .



2. Toca .



Atención: También puedes desplazarte al final de la lista de ajustes y tocar Eliminar.

Personalización de tu GoPro

AJUSTES RECOMENDADOS

Aquí tienes algunos de los mejores modos y ajustes para capturar tus actividades favoritas. Pruébalos como punto de partida para los ajustes predeterminados y experimenta con ellos para encontrar el que te vaya mejor.

Actividad	Vídeo	Foto
Aire	<ul style="list-style-type: none">• 4K60, Gran Angular• 1080p120, Gran Angular• Video TimeWarp 15x	<ul style="list-style-type: none">• Foto secuencial (intervalo de 1 s) 1080p120, Gran Angular• Ráfaga (velocidad 30/3), Gran Angular
Bicicleta	<ul style="list-style-type: none">• 2,7K60 (4:3), Gran Angular• 1440p60, Gran Angular• Video TimeWarp 15x	<ul style="list-style-type: none">• Foto secuencial (intervalo de 5 s), Gran Angular
Interior	<ul style="list-style-type: none">• 1440p30, Gran Angular• 1080p30, Gran Angular	<ul style="list-style-type: none">• Foto o foto continua, Gran Angular
Motor	<ul style="list-style-type: none">• 2,7K60 (4:3), Gran Angular• 1440p60, Gran Angular• Video TimeWarp 15x	<ul style="list-style-type: none">• Foto secuencial (intervalo de 5 s), Gran Angular
Montada	<ul style="list-style-type: none">• 5K30, Gran Angular• 1440p60, Gran Angular• Video TimeWarp automático	<ul style="list-style-type: none">• Foto secuencial (intervalo de 5 s), Gran Angular
Exterior	<ul style="list-style-type: none">• 5K30, Gran Angular• 1440p60, Gran Angular• Video TimeWarp 10x	<ul style="list-style-type: none">• Foto o foto continua, Gran Angular

Personalización de tu GoPro

Actividad	Vídeo	Foto
POV (punto de vista) ¹	<ul style="list-style-type: none">• 1440p60, Gran Angular• 1440p120, Gran Angular• Video TimeWarp 15x	<ul style="list-style-type: none">• Foto secuencial (intervalo de 2 s), Gran Angular• Ráfaga (velocidad 30/3), Gran Angular
Selfie	<ul style="list-style-type: none">• 4K30 (4:3), Estrecho• 1440p60, Estrecho	<ul style="list-style-type: none">• Foto, Estrecho, SuperFoto, Temporizador de foto
Nieve	<ul style="list-style-type: none">• 4K60, Gran Angular• 1080p120, Gran Angular• Video TimeWarp 15x	<ul style="list-style-type: none">• Foto secuencial (intervalo de 1 s), Gran Angular• Ráfaga (velocidad 30/3), Gran Angular
Sendero	<ul style="list-style-type: none">• 4K30 (4:3), Gran Angular• 1440p60, Gran Angular• Video TimeWarp 15x	<ul style="list-style-type: none">• Foto, Gran Angular
Viaje	<ul style="list-style-type: none">• 5K30, Gran Angular• 1440p60, Gran Angular• Video TimeWarp 10x	<ul style="list-style-type: none">• Foto o foto continua, Gran Angular
Agua	<ul style="list-style-type: none">• 4K60, Gran Angular• 1080p240, Gran Angular• 1440p60, Gran Angular	<ul style="list-style-type: none">• Foto secuencial (intervalo de 2 o 5 s), Gran Angular• Ráfaga (velocidad 30/6), Gran Angular

¹Las tomas POV (punto de vista) son las realizadas desde tu propio punto de vista con un soporte en el cuerpo o montaje en mano.

Personalización de tu GoPro

PERSONALIZACIÓN DE LOS ACCESOS DIRECTOS EN PANTALLA

Los accesos directos en pantalla te dan acceso rápido con un toque a la configuración de captura de la cámara. Cada modo tiene accesos directos predeterminados, pero puedes cambiarlos a la configuración que usas más a menudo. Incluso puedes configurar distintos accesos directos para cada ajuste predeterminado.

1. Toca  junto al ajuste predeterminado que desees modificar.



2. Desplázate hacia abajo hasta Accesos directos en pantalla.

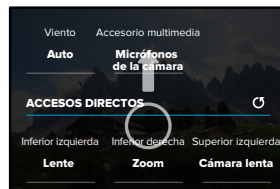

Personalización de tu GoPro

3. Toca el lugar en el que quieres colocar el nuevo acceso directo.



4. Desplázate por todos los accesos directos disponibles a la derecha y selecciona el que desees.

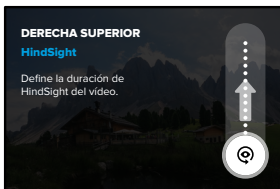

Para obtener información sobre los accesos directos, consulta [Especificaciones técnicas](#) (a partir de la página 121) y [Protune](#) (a partir de la página 141).

Personalización de tu GoPro

5. Toca < para guardar los cambios y volver a la pantalla de los ajustes predeterminados.



Ahora solo tendrás que tocar el acceso directo para cambiar la configuración.

Herramientas avanzadas de HERO9 Black

La HERO9 Black incluye Herramientas avanzadas, una gama completa de ajustes de captura inteligentes que amplían tus opciones de captura más allá de simplemente pulsar el obturador.

HINDSIGHT

HindSight es una nueva y potente función que puede capturar hasta 30 segundos de vídeo antes de pulsar el botón Obturador. Esto te permite grabar momentos clave incluso después de que se produzcan.

Uso de HindSight

Imagínate que la jugada de tu hijo consigue la tan ansiada victoria. Es un momento que no te querrás perder. Con HindSight activada, puedes encuadrar la toma sin tener que empezar a grabar. Puedes pulsar el botón Obturador  después de que haga la jugada. HindSight guardará el vídeo que ha capturado antes de pulsar el botón Obturador (hasta 30 segundos) y continuará grabando hasta que detengas el vídeo.

Configuración de HindSight

1. Después de elegir un ajuste predeterminado de vídeo, mantén presionada la configuración de captura para ir al menú de configuración.



Herramientas avanzadas de HERO9 Black

2. Toca HindSight.



3. Establece HindSight en 15 o 30 segundos.

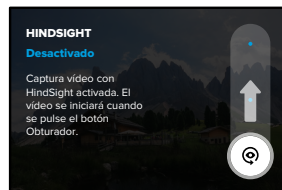

Atención: HindSight graba todo el tiempo que está activada (incluso cuando no estás grabando activamente). Dependiendo de cómo la utilices, HindSight puede agotar la capacidad de la batería de la cámara más rápido que la grabación en modo de vídeo normal.

Herramientas avanzadas de HERO9 Black

LIVEBURST

LiveBurst captura una ráfaga de fotos 1,5 s antes y después de presionar el botón Obturador . Puedes examinar la ráfaga para buscar la toma perfecta o compartir toda la ráfaga como un pequeño video.

Configuración de LiveBurst

1. Desliza para cambiar al modo Foto.



2. Toca los ajustes.



Herramientas avanzadas de HERO9 Black

3. Selecciona LiveBurst en la lista de ajustes predeterminados.



Herramientas avanzadas de HERO9 Black

CAPTURA PROGRAMADA

Captura programada te permite configurar tu GoPro para que se encienda automáticamente y capture una foto con hasta 24 horas de antelación. Está disponible para todos los ajustes predeterminados.

Configuración de Captura programada

1. Mantén presionada la configuración de captura en la pantalla de captura para ir al menú de ajustes.



2. Toca Captura programada.



Herramientas avanzadas de HERO9 Black

3. Establece cuándo deseas que tu GoPro capture la foto.



4. Después de ajustar la hora, puedes apagar la GoPro o continuar utilizando los otros ajustes predeterminados de la cámara.

Atención: Tu GoPro permanecerá encendida después de tomar la foto. Se apagará automáticamente tras pasar el tiempo de inactividad establecido en Preferencias.

1. Desliza hacia abajo en la pantalla trasera para acceder al panel de control.
2. Desliza a la izquierda y toca Preferencias > General > Apagado auto.

CONSEJO PROFESIONAL: Usa Duración de captura para elegir la duración del disparo cuando uses Captura programada. La cámara detendrá automáticamente la grabación después de que haga la foto. Tendrás que pulsar el botón Obturador  para detener la grabación si no estás usando Duración de captura.

Herramientas avanzadas de HERO9 Black

DURACIÓN DE CAPTURA

Usa Duración de captura para establecer la duración de la grabación de la GoPro antes de que se pare. Está disponible en los modos Vídeo, TimeWarp, Secuencia y Secuencia nocturna en incrementos de 15 segundos a 3 horas.

Configuración de Duración de captura

1. Mantén presionada la configuración de captura en la pantalla de captura para ir al menú de ajustes.





2. Toca Duración.

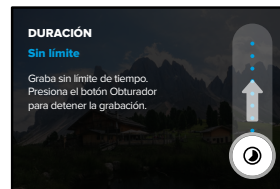

Herramientas avanzadas de HERO9 Black

3. Elige la duración de la captura.



4. Presiona el botón Obturador  para empezar a grabar. La GoPro se detendrá automáticamente después de grabar durante el tiempo establecido.

Atención: Duración de captura establece el tiempo que la GoPro grabará. La duración del video final variará en función del modo que estés usando. Los vídeos secuenciales y TimeWarp serán más cortos que la duración establecida.

CONSEJO PROFESIONAL: Elige Sin límite para capturar el contenido sin límite de tiempo. Presiona el botón Obturador para detener la grabación.

Uso de QuikCapture

QuikCapture es la manera más rápida y fácil de encender tu GoPro y disparar. Basta con presionar el botón Obturador.

GRABACIÓN DE VÍDEO CON QUIKCATURE

1. Con la cámara apagada, presiona el botón Obturador 



2. Vuelve a presionar el Obturador  para detener la grabación y apagar la cámara.

Atención: Cuando uses QuikCapture, la cámara comenzará a grabar con los últimos ajustes utilizados.

Para obtener más información sobre las opciones de vídeo, consulta [Grabación de vídeo](#) (página 48).

Uso de QuikCapture

SECUENCIAS CON QUIKCATURE

1. Con la cámara apagada, mantén presionado el botón Obturador  hasta que se encienda (unos 3 segundos). Empezará a grabar en el último modo Secuencia que usaste.

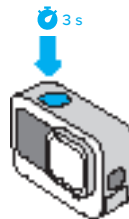

2. Vuelve a presionar el botón Obturador  para detener la grabación secuencial y apagar la cámara.

Para obtener más opciones de secuencia, consulta [Captura de secuencias](#) (página 66).



DESACTIVACIÓN DE QUIKCATURE

La función QuikCapture está activada por defecto, pero puedes desactivarla.

1. Desliza hacia abajo en la pantalla trasera para acceder al panel de control.
2. Toca .

CONSEJO PROFESIONAL: Dado que solo enciende la cámara al grabar, QuikCapture es una forma excelente de alargar la vida útil de la batería.

Adición de etiquetas HiLight

Marca los momentos favoritos de tus fotos y videos presionando el botón Modo  durante la grabación o la reproducción. Esto añade una etiqueta HiLight  que hace más fácil encontrar esos momentos cuando estás viendo el contenido, creando un video o buscando una foto concreta.



También puedes añadir etiquetas HiLight diciendo "GoPro, HiLight" cuando esté activado el control por voz y tocando  cuando estés visualizando el contenido con la aplicación GoPro.

CONSEJO PROFESIONAL: La aplicación GoPro busca etiquetas HiLight al crear videos. Así te aseguras de incluir tus momentos favoritos en las historias.

Configuración de la orientación de la pantalla

Al girar la cámara, puedes cambiar fácilmente entre tomas horizontales y verticales. La HERO9 Black incluso puede capturar fotos y videos al derecho cuando está montada al revés.

La orientación se bloquea al presionar el botón Obturador . Si la cámara se inclina durante la grabación, por ejemplo, en una montaña rusa, la grabación también se inclinará. Así podrás capturar cada giro.

BLOQUEO DE LA ORIENTACIÓN

La HERO9 Black permite bloquear la pantalla en orientación vertical u horizontal. Es muy útil al usar soportes montados en el cuerpo o de montaje en mano. En estos casos, es más probable capturar accidentalmente en la orientación equivocada.

Desliza hacia abajo en la pantalla trasera para acceder al panel de control.

1. Gira la cámara a la orientación que quieras.
2. Toca  en el panel.

La pantalla se bloqueará y coincidirá con la orientación de la cámara.

Atención: Bloquear la pantalla con este método solo funcionará cuando la opción Orientación esté configurada como Todo (predeterminado) en Preferencias.

CONFIGURACIÓN DEL BLOQUEO HORIZONTAL

También puedes configurar tu GoPro para grabar solo en orientación horizontal.

Desliza hacia abajo en la pantalla trasera para acceder al panel de control.

1. Desliza a la izquierda y toca Preferencias > Pantallas > Orientación.
2. Cambia de Auto (predeterminado) a Horizontal.

Tu GoPro grabará al derecho, tanto si la cámara está al derecho como si está al revés. También puedes bloquear la orientación en el panel.

Grabación de vídeo

Tu GoPro tiene cuatro ajustes predeterminados de vídeo. Cada uno tiene su propia especialidad. Después de seleccionar el ajuste predeterminado, presiona el botón Obturador  para empezar a grabar.

ESTÁNDAR (PREDETERMINADO)

Es un ajuste predeterminado versátil, ideal para grabaciones de todo tipo. Graba vídeo de 1080p a 60 fotogramas por segundo (fps) para reproducirlo a pantalla completa en el teléfono y el televisor. La lente digital se configura como Gran Angular para encuadrar una mayor parte de la escena en la toma.

ACTIVIDAD

Usa este ajuste predeterminado para capturar contenido superenvolvente de tus actividades favoritas. Graba vídeo de 2,7K a 60 fps con la lente digital SuperView. Esto da al vídeo el aspecto clásico de GoPro, con reproducción a pantalla completa en alta resolución.

CINEMATOGRÁFICA

Captura impresionantes vídeos de alta resolución de 4K a 30 fps. Este ajuste predeterminado usa la lente digital Lineal con Alineación con el horizonte para suavizar el efecto ojo de pez y dar al contenido un espectacular aspecto cinematográfico con un horizonte extraordinariamente estable.

CÁMARA LENTA

Este ajuste predeterminado, ideal para tomas de acción rápida, graba contenido de 1080p a 240 fps. Así puedes ralentizar la reproducción a un octavo de la velocidad normal y captar detalles increíbles que son imperceptibles a simple vista.

Grabación de vídeo

ACCESOS DIRECTOS EN PANTALLA

Los ajustes predeterminados de vídeo disponen de cuatro accesos directos predeterminados, pero puedes cambiarlos por los que desees.

Para obtener más información, consulta [Personalización de los accesos directos en pantalla](#) (página 33).

Atención: El ajuste predeterminado Cámara lenta no tiene accesos directos predeterminados.

Cámara lenta

Si tocas el acceso directo Cámara lenta, se reseteará automáticamente la velocidad de fotogramas a 120 fps. Así podrás ralentizar el contenido a un cuarto de la velocidad normal durante la reproducción.

Atención: Al tocar Cámara lenta antes de grabar vídeo 4K30 o 2,7K30 (4:3), la velocidad de fotogramas aumentará a 60 fps. Así podrás ralentizar el contenido a la mitad de la velocidad normal durante la reproducción. La opción de cámara lenta no está disponible cuando se graba en 5K.

1. Toca  antes de empezar a grabar.



2. Presiona el botón Obturador  para empezar a grabar.

Grabación de vídeo

Lentes digitales

El cambio de las lentes digitales de tu GoPro es igual que el cambio de lentes en una cámara clásica. Afectan al campo de visión, el recorte y el efecto ojo de pez de la toma.

1. Toca 



2. Desplázate por las opciones para obtener una vista previa en vivo de cada ajuste y toca el que desees.



Atención: Algunas lentes digitales solo funcionan con velocidades de fotogramas seleccionadas. Si es necesario, la HERO9 Black ajustará automáticamente la velocidad de fotogramas al cambiar la lente.

Grabación de vídeo

HyperSmooth Boost

Usa esta opción para maximizar la estabilización de vídeo cuando el terreno sea difícil.

1. Toca  antes de empezar a grabar.



2. Presiona el botón Obturador  para empezar a grabar.

Para obtener más información, consulta [Estabilización de vídeo HyperSmooth](#) (página 130).

Atención: HyperSmooth Boost se activa automáticamente al elegir la lente digital estrecha.

CONSEJO PROFESIONAL: HyperSmooth Boost ofrece la estabilización de vídeo definitiva para un recorte ajustado de la imagen. Desactiva HyperSmooth para que el contenido no se recorte ni se estabilice o usa los ajustes Activ. o Alto para disfrutar de vídeo estabilizado con un campo de visión más amplio.

Grabación de vídeo

Zoom táctil

El zoom táctil te ayuda a capturar una vista más cercana de la acción.

1. Toca 



2. Usa la barra deslizante para seleccionar el nivel de zoom que desees.



3. El nivel de zoom quedará bloqueado hasta que vuelvas a ajustarlo, cambies el modo de captura o apagues la cámara.

Ajustes para vídeo

A continuación, se incluye un desglose de los ajustes para vídeo.

Toca  y, a continuación, el ajuste para hacer cambios.

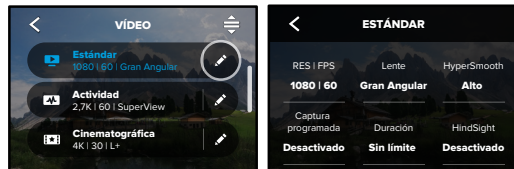



MODO (DISPONIBLE AL CREAR UN AJUSTE PREDETERMINADO PERSONALIZADO)

Selecciona el modo que desees: Vídeo (para vídeo tradicional), Bucle o Cámara lenta.

Bucle

El modo Bucle te permite ahorrar espacio en la tarjeta SD mediante la grabación en bucle continuo hasta que hayas capturado el momento que desees. Utilízalo cuando estés esperando a que ocurra algo (por ejemplo, de pesca) o cuando puede que no ocurra nada (como una cámara de salpicadero).

Cómo funciona:

- Si seleccionas intervalos de 5 minutos, solo se guardarán los últimos 5 minutos cuando presiones el botón Obturador  para detener la grabación.
- Si grabas durante 5 minutos y no pulsas el botón Obturador , la cámara vuelve a grabar sobre el principio del vídeo.

Ajustes para vídeo

Cámara lenta

Estos ajustes de alta velocidad de fotogramas te permiten ralentizar a un octavo o un cuarto de la velocidad normal durante la reproducción. Configura la resolución a 1080p y la velocidad de fotogramas a 240 fps para usar la cámara superlenta 8x. Selecciona una resolución a 2,7K, 1440p o 1080p con una velocidad de 120 fps para la cámara lenta 4x.

RES | FPS

Las resoluciones (RES) se agrupan por relación de aspecto. Las resoluciones altas 4:3 (ideales para selfies y tomas de punto de vista) se muestran en la fila superior. Las resoluciones panorámicas 16:9 (ideales para tomas cinematográficas) se encuentran en la fila inferior.

Los fotogramas por segundo (fps) se muestran en la parte inferior de la pantalla. Las velocidades de fotogramas para la resolución que selecciones se mostrarán en blanco. Las velocidades de fotogramas no disponibles se muestran atenuadas. Usa velocidades de fotogramas más altas para capturar tomas de acción rápida o a cámara lenta.

La resolución y los fps predeterminados variarán en función del ajuste predeterminado que selecciones.

Para obtener más información, consulta:

- [Resolución de vídeo](#) (página 137)
- [Fotogramas por segundo \(FPS\)](#) (página 124)
- [Relación de aspecto](#) (página 125)

LENTE

Selecciona la mejor lente digital para la toma: SuperView, Gran Angular, Lineal, Lineal con Alineación con el horizonte o Estrecho. La lente predeterminada variará en función del ajuste predeterminado.

Ajustes para vídeo

Atención: Las lentes disponibles variarán en función de la resolución y la velocidad de fotogramas que selecciones.

Para obtener más información, consulta [Lentes digitales \(Video\)](#) (página 126).

INTERVALO (EN BUCLE)

Determina el tiempo durante el que tu GoPro graba antes de volver a grabar desde el principio del vídeo. El intervalo predeterminado es de 5 minutos.

Para obtener más información, consulta [Intervalo de bucle](#) (página 130).

HYPERSMOOTH

Perfecto para ciclismo, esquí, tomas disparadas con la cámara en mano y mucho más. HyperSmooth ofrece una estabilización de vídeo increíblemente fluida, como si usaras un estabilizador. Los ajustes disponibles son Boost, Alto, Activ. y Desactiv.

Para obtener más información, consulta [Estabilización de vídeo HyperSmooth](#) (página 130).

CAPTURA PROGRAMADA

Establece cuándo se encenderá y comenzará a grabar la GoPro.

DURACIÓN

Elige cuánto tiempo graba la cámara antes de parar automáticamente.

HINDSIGHT

Elige si deseas que HindSight guarde vídeos de 15 o 30 segundos antes de pulsar el botón Obturador .

TEMPORIZADOR

Configura un temporizador de 3 o 10 segundos para el vídeo.

Ajustes para vídeo

ZOOM

El zoom táctil te ayuda a capturar una vista más cercana de la acción. Usa el control deslizante de la derecha para bloquear el nivel de zoom.

PROTUNE

Protune te permite controlar manualmente ajustes avanzados como Tasa de bits, Color, Limite ISO, Exposición, y los ajustes del micrófono.

Para obtener más información, consulta [Protune](#) (a partir de la página 141).

Captura de fotos





Tu GoPro tiene cuatro ajustes predeterminados para la captura de fotos. Solo tienes que seleccionar el tipo de foto que deseas y presionar el botón Obturador  para hacer la foto. Todas las fotos se capturan a 20 MP con la lente digital predeterminada configurada en Gran Angular.

FOTO (PREDETERMINADO)

Usa este ajuste predeterminado para capturar una foto individual o una serie continua. Una pulsación del botón Obturador  captura una foto individual. Mantén presionado el botón Obturador  para tomar fotos continuas a una velocidad de hasta 30 por segundo (dependiendo de las condiciones de iluminación).

LIVEBURST

LiveBurst captura una ráfaga de fotos 1,5 s antes y después de presionar el botón Obturador . Puedes examinar la ráfaga para buscar la toma perfecta o compartir toda la ráfaga como un pequeño vídeo.

RÁFAGA

Ráfaga captura una serie de fotos a velocidades rápidas. Esta opción es perfecta para tomas de acción rápida. Este ajuste predeterminado captura automáticamente hasta 25 fotos en 1 segundo en función de las condiciones de iluminación.

NOCTURNA

El ajuste predeterminado Nocturna ajusta la velocidad de obturación de la cámara automáticamente para que entre más luz. Es perfecto para escenas oscuras, pero no se recomienda para fotos realizadas cámara en mano o en movimiento.

Captura de fotos

ACCESOS DIRECTOS EN PANTALLA

Los ajustes predeterminados de foto disponen de cuatro accesos directos predeterminados, pero puedes cambiarlos por los que desees.

Para obtener más información, consulta [Personalización de los accesos directos en pantalla](#) (página 33).

Atención: Salida es un acceso predeterminado solo para el ajuste predeterminado Foto, pero también se puede configurar en los modos Ráfaga y Nocturna.

Temporizador de foto

Usa el temporizador para configurar selfies, fotos de grupo y muchas otras tomas.

1. Toca .



Captura de fotos

2. Elige 3 segundos (genial para selfies) o 10 (para fotos de grupo).



3. Presiona el Obturador . La cámara iniciará automáticamente la cuenta atrás. También emitirá un pitido, y la luz frontal de estado parpadeará. Ambos se acelerarán a medida que quede menos tiempo para realizar la foto.

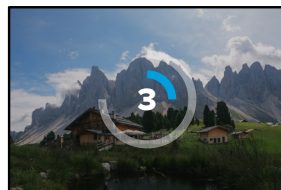

Atención: Para evitar fotos borrosas con poca luz, el temporizador se ajusta automáticamente en 3 segundos cuando se activa el modo de fotografía nocturna.

Captura de fotos

Lentes digitales

Las lentes digitales afectan al campo de visión, al recorte y al efecto ojo de pez de la foto. Cámbialas para ver cuál va mejor para la foto.

1. Toca **W**



2. Desplázate por las opciones para ver una vista previa en vivo de cada opción y toca la que desees.



Atención: LiveBurst solo usa la lente Gran Angular.

Captura de fotos

Salida

La HERO9 Black te permite decidir cómo se procesan y se guardan las fotos. El modo Foto (una foto cada vez) te ofrece más opciones que los demás.

Salida	Modo	Descripción
SuperFoto	Foto	Usa automáticamente el procesamiento avanzado de imágenes para obtener fotos lo más brillantes posible en cualquier condición de iluminación. Puede tardar más en procesar cada foto.
HDR	Foto	Realiza y combina varias fotos en una toma individual. Resalta los detalles de las escenas donde se mezclan luces brillantes y sombras.
Estándar	Foto, Ráfaga, Nocturna	Guarda las fotos en formato .jpg estándar.
RAW	Foto, Ráfaga, Nocturna	Guarda cada foto como archivo .jpg y .grp para que las puedas usar con tus programas de edición fotográfica favoritos.

Captura de fotos

1. Toca .



2. Desplázate por las opciones de la derecha y toca la que desees.



Captura de fotos

Zoom táctil

El zoom táctil te ayuda a capturar una vista más cercana de la acción.

1. Toca .



2. Usa la barra deslizante para seleccionar el nivel de zoom que desees.



3. El nivel de zoom quedará bloqueado hasta que vuelvas a ajustarlo, cambies el modo de captura o apagues la cámara.

CONSEJO PROFESIONAL: Puedes preparar la toma combinando a tu gusto los modos Ráfaga, Temporizador y Zoom.

Ajustes para fotos

A continuación, se incluye un resumen de los ajustes para fotos disponibles. Toca  para acceder al menú de ajustes, y, a continuación, toca el ajuste para hacer cambios.

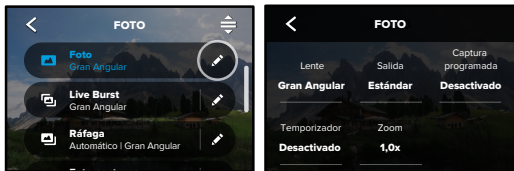

LENTE

Selecciona la mejor lente digital para la toma: Gran Angular, Lineal o Estrecho. Desplázate entre estas opciones por el lateral derecho para obtener una vista previa en vivo de cada una y toca la que desees.

Para obtener más información, consulta [Lentes digitales \(Foto\)](#) (a partir de la página 134).

SALIDA (FOTO, RÁFAGA, NOCTURNA)

Configura el nivel de procesamiento de la toma y la forma en que se guardan los archivos. Selecciona SuperFoto, HDR, Estándar o formato RAW.

Para obtener más información, consulta:

- [SuperFoto](#) (a partir de la página 131)
- [Alto Rango Dinámico \(HDR\)](#) (a partir de la página 131)
- [Formato RAW](#) (a partir de la página 135)

Ajustes para fotos

CAPTURA PROGRAMADA

Establece cuándo se encenderá la GoPro y tomará una foto.

TEMPORIZADOR

Configura un temporizador de 3 o 10 segundos para la foto.

ZOOM

El zoom táctil te ayuda a capturar una vista más cercana de la acción. Usa el control deslizante de la derecha para bloquear el nivel de zoom.

MEGAPÍXELES (LIVEBURST)

Selecciona la resolución de 8 MP o 12 MP para las tomas LiveBurst. 8 MP (valor predeterminado) es compatible con la mayoría de teléfonos. 12 MP solo es compatible con los últimos modelos de gama alta.

OBTURADOR (NOCTURNA)

Establece el tiempo que el obturador de la cámara permanece abierto para tomar fotos nocturnas. Selecciona una exposición más larga para tomas más oscuras.

Para obtener más información, consulta [Velocidad del obturador](#) (página 133).

VELOCIDAD DE RÁFAGA (RÁFAGA)

Selecciona cuántas fotos hará la cámara en una ráfaga de 1, 3, 6 o 10 segundos.

Para obtener más información, consulta [Velocidad de ráfaga](#) (página 133).

PROTUNE (FOTO, RÁFAGA, NOCTURNA)

Protune te permite controlar manualmente los ajustes avanzados, como Obturador, Tasa de bits, Color, Límite ISO y Exposición.

Para obtener más información, consulta [Protune](#) (a partir de la página 141).

Captura de secuencias

Secuencia convierte eventos largos en videos más cortos listos para compartir capturando un fotograma de video a intervalos definidos. La GoPro tiene tres ajustes predeterminados de Secuencia. Lo único que tienes que hacer es presionar el botón Obturador  para empezar a grabar y presionarlo de nuevo para detener la grabación.

TIMEWARP (PREDETERMINADO)

La HERO9 Black te permite acelerar el tiempo mediante la estabilización de video TimeWarp para capturar video secuencial altamente estabilizado mientras te desplazas. Este ajuste predeterminado captura video de 1080p con la lente digital Gran Angular mientras ajusta automáticamente la velocidad de captura para obtener los mejores resultados.

Toca la pantalla durante la grabación para activar Rampa de velocidad. Esto reduce la velocidad de TimeWarp a velocidad real o media velocidad. Vuelve a tocar la pantalla para acelerar la velocidad.

CONSEJO PROFESIONAL: También puedes usar el botón Modo  para activar Rampa de velocidad. Desplázate hacia abajo hasta Accesos directos en el menú de configuración para configurarla.

SECUENCIA

Usa este ajuste predeterminado para capturar video secuencial cuando la cámara esté montada y no se mueva. Es ideal para puestas de sol, escenas callejeras, proyectos artísticos y otras tomas que transcurren durante un largo período de tiempo. Graba video de 1080p con la lente digital Gran Angular mientras captura una toma cada 0,5 segundos.

Captura de secuencias

SECUENCIA NOCTURNA

Secuencia nocturna se creó para capturar video secuencial en entornos oscuros y con poca luz. Ajusta automáticamente la velocidad de obturación para permitir la entrada de más luz y selecciona el intervalo que dará los mejores resultados. Graba video de 1080p con la lente digital Gran Angular. El ajuste Secuencia nocturna no se recomienda para tomas con la cámara montada o en mano en movimiento.

CONSEJO PROFESIONAL: La HERO9 Black también puede capturar fotos en Secuencia o Secuencia nocturna. Solo tienes que ir a Formato en los ajustes y seleccionar Foto.

ACCESOS DIRECTOS EN PANTALLA

Los ajustes predeterminados de secuencia incluyen dos accesos directos predeterminados, pero puedes cambiarlos por los que desees.

Para obtener más información, consulta [Personalización de los accesos directos en pantalla](#) (página 33).

CONSEJO PROFESIONAL: Aunque solo hay dos accesos directos predeterminados, puedes tener hasta cuatro.

Captura de secuencias

Lentes digitales

Cambia las lentes digitales para modificar el campo de visión, el recorte y el efecto ojo de pez de la toma.

1. Toca .



2. Desplázate por las opciones para ver una vista previa en vivo de cada opción y toca la que desees.



Atención: Las lentes disponibles variarán en función del modo que selecciones.

Captura de secuencias

Zoom táctil

El zoom táctil te ayuda a capturar una vista más cercana de la acción.

1. Toca .



2. Usa la barra deslizante para seleccionar el nivel de zoom que desees.



3. El nivel de zoom quedará bloqueado hasta que vuelvas a ajustarlo, cambies el modo de captura o apagues la cámara.

Captura de secuencias

Rampa de velocidad (TimeWarp)

Ajusta Rampa de velocidad para reducir la velocidad del vídeo TimeWarp a una velocidad real de 1x(30 fps) o a media velocidad de 0,5x(60 fps).

Atención: La velocidad media está disponible al grabar contenido de 1440p y 1080p.

1. Toca  para cambiar Rampa de velocidad de velocidad real (predeterminada) a media velocidad.

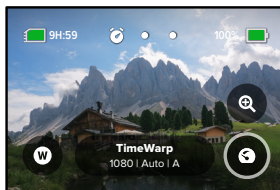

2. Toca la pantalla mientras grabas para ralentizar el vídeo. Vuelve a tocar la pantalla para acelerar la velocidad.

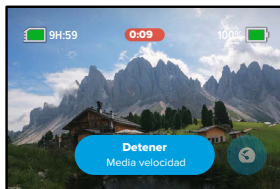

Ajustes para secuencias

Aquí puedes configurar los ajustes para secuencias. Toca , y, a continuación, el ajuste para hacer cambios.

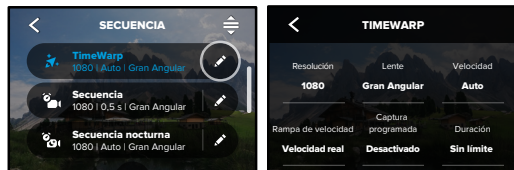

RESOLUCIÓN

Las resoluciones (RES) se agrupan por relación de aspecto. Las resoluciones altas 4:3 (ideales para selfies y tomas de punto de vista) se muestran en la fila superior. Las resoluciones panorámicas 16:9 (ideales para tomas cinematográficas) se encuentran en la fila inferior.

Para obtener más información, consulta:

- [Resolución de vídeo \(TimeWarp, vídeo secuencial\)](#) (página 137)
- [Relación de aspecto](#) (página 125)

LENTE

Selecciona la mejor lente digital para la toma: Gran Angular, Lineal o Estrecho. Desplázate entre estas opciones por el lateral derecho para obtener una vista previa en directo de cada una y toca la que desees.

Atención: Las lentes disponibles variarán en función del modo que selecciones.

Para obtener más información, consulta [Lentes digitales \(Foto\)](#) (página 134).

Ajustes para secuencias

CAPTURA PROGRAMADA

Establece cuándo se encenderá y comenzará a grabar la GoPro.

DURACIÓN

Elige cuánto tiempo graba la cámara antes de parar automáticamente.

TEMPORIZADOR

Configura un temporizador de 3 o 10 segundos para la secuencia.

ZOOM

El zoom táctil te ayuda a capturar una vista más cercana de la acción. Usa el control deslizante de la derecha para bloquear el nivel de zoom.

VELOCIDAD (TIMEWARP)

Ajusta la velocidad del vídeo. Elige una velocidad lenta (2x o 5x) para actividades cortas o velocidades altas (10x, 15x o 30x) para actividades de mayor duración. Deja el ajuste de velocidad en Auto (predeterminado) para que tu GoPro ajuste automáticamente la velocidad en función del movimiento, la detección de escena y la iluminación.

Para obtener más información, consulta [Velocidad de vídeo TimeWarp](#) (página 136).

RAMPA DE VELOCIDAD (TIMEWARP)

Selecciona esta opción para reducir la velocidad del vídeo TimeWarp a velocidad real o a media velocidad durante la grabación.

Para obtener más información, consulta [Velocidad de vídeo TimeWarp](#) (página 136).

Ajustes para secuencias

FORMATO (SECUENCIA, SECUENCIA NOCTURNA)

Cambia de la captura de vídeos de Secuencia y Secuencia nocturna a fotos de Secuencia y Secuencia nocturna. El formato de foto toma una serie continua de fotos a intervalos establecidos. Eso te permite centrarte en tu actividad en lugar de en la cámara. Después puedes examinar todas las fotos para buscar las mejores tomas.

INTERVALO (SECUENCIA)

Elige la frecuencia con la que la cámara capturará un fotograma de vídeo o realizará una foto. Usa intervalos más cortos para actividades rápidas y otros más largos para actividades de mayor duración.

Para obtener más información, consulta [Intervalo de fotografía secuencial](#) (página 138).

INTERVALO (SECUENCIA NOCTURNA)

Configura la frecuencia con la que la cámara tomará una foto en situaciones de luz baja y muy baja. Elige intervalos cortos para escenas con mucho movimiento y mucha luz. Usa intervalos más largos para escenas con poco o ningún movimiento y poca luz.

Para obtener más información, consulta [Intervalo de secuencia nocturna](#) (página 140).

SALIDA (FOTO SECUENCIAL, SECUENCIA NOCTURNA)

Guarda las fotos como archivos estándar .jpg o RAW.

Para obtener más información, consulta [Formato RAW](#) (página 135).

Ajustes para secuencias

OBTURADOR (SECUENCIA NOCTURNA)

Define el tiempo que el obturador de la cámara permanece abierto para realizar fotos nocturnas. Selecciona una exposición más larga para tomas más oscuras.

Para obtener más información, consulta [Velocidad del obturador](#) (página 133).



PROTUNE (TIMEWARP, VÍDEO SECUENCIAL, VÍDEO DE SECUENCIA NOCTURNA)

Toma el control manual de los ajustes avanzados para vídeos.

Para obtener más información, consulta [Protune](#) (a partir de la página 141).

Transmisión en directo y modo webcam

CONFIGURACIÓN DE UNA TRANSMISIÓN EN DIRECTO

1. Conéctate a la aplicación GoPro. Para obtener más información, consulta [Conexión a la aplicación GoPro](#) (página 87).
2. En la aplicación, toca  para controlar la cámara.
3. Toca  y sigue las instrucciones para configurar la transmisión.

Para ver instrucciones paso a paso, visita gopro.com/live-stream-setup.

USO DE TU GOPRO COMO WEBCAM

Tanto la GoPro como el ordenador deben estar configurados para el modo webcam antes de retransmitir en directo. La cámara está en modo webcam de forma predeterminada. Conecta la cámara al ordenador mediante el cable USB-C incluido y, a continuación, sigue las instrucciones de configuración paso a paso en gopro.com/webcam.

Sigue estos pasos si necesitas poner la cámara en modo webcam:

1. Desliza hacia abajo en la pantalla trasera para acceder al panel de control.
2. Desliza a la izquierda y toca Conexiones > Conexión USB.
3. Selecciona GoPro Connect.

Control de exposición

La HERO9 Black analiza toda la escena para elegir el nivel de exposición adecuado para la imagen. La función Control de exposición te da la opción de definir la exposición a partir de una zona específica de la escena.

Echa un ojo a la vista previa de la toma en la pantalla táctil. Si ves zonas demasiado oscuras o demasiado claras, prueba a usar el Control de exposición.

CONFIGURACIÓN DEL CONTROL DE EXPOSICIÓN CON EXPOSICIÓN AUTO

Con esta opción, la cámara basa automáticamente la exposición en la zona que selecciones.

Supongamos que has montado la cámara en el salpicadero del coche. Probablemente te interese definir la exposición a partir de lo que se ve en el exterior, no en el salpicadero. Esto ayudará a evitar que las fotos salgan sobrepuestas (demasiado brillantes).

1. Mantén presionada la pantalla táctil hasta ver unos corchetes con un punto en medio en el centro de la pantalla. Este es el exposímetro puntual. Determinará la exposición en función de lo que haya en el centro del encuadre.
2. Arrastra los corchetes a otra zona en la que quieras basar la exposición (también puedes tocar en otra zona en lugar de arrastrar los corchetes).

Control de exposición

3. Comprueba si la exposición es correcta en la pantalla. Toca  en la esquina inferior derecha.

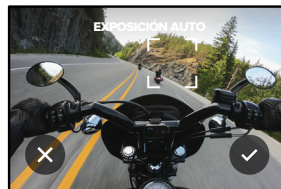

CONFIGURACIÓN DEL CONTROL DE EXPOSICIÓN CON EXPOSICIÓN BLOQ.

Con esta opción, la cámara bloquea la exposición hasta que canceles el ajuste.

Si estás haciendo snowboard en un día soleado, puedes probar a bloquear la exposición en el abrigo del sujeto. Esto ayudará a evitar que las fotos salgan subexpuestas (demasiado oscuras) en comparación con la nieve resplandeciente.

1. Mantén presionada la pantalla táctil hasta ver unos corchetes con un punto en medio en el centro de la pantalla. Este es el exposímetro puntual. Determinará la exposición en función de lo que haya en el centro del encuadre.
2. Arrastra los corchetes a otra zona en la que quieras basar la exposición (también puedes tocar en otra zona en lugar de arrastrar los corchetes).

Control de exposición

3. Toca dentro de los corchetes para bloquear la exposición.
4. Comprueba si la exposición es correcta en la pantalla. Toca  en la esquina inferior derecha para bloquearla.

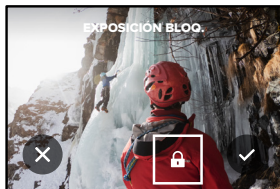

Cómo Desactivar El Control de Exposición

El control de exposición se desactiva automáticamente al cambiar de modo de captura o reiniciar la cámara. También puedes desactivarlo manualmente.

5. Presiona la pantalla táctil hasta que aparezca un cuadrado en el centro.
6. Toca  en la esquina inferior izquierda.

Atención: Al cancelar Control de exposición, la cámara volverá a determinar automáticamente la exposición basándose en toda la escena.

Control de la GoPro con la voz

El control por voz te permite usar la GoPro fácilmente sin manos. Esta función resulta especialmente útil cuando tienes las manos en el manillar, los bastones de esquí, etc. Solo tienes que decirle a la GoPro lo que quieres hacer.

ACTIVACIÓN Y DESACTIVACIÓN DEL CONTROL POR VOZ

1. Desliza hacia abajo en la pantalla trasera para acceder al panel de control.
2. Toca  para activar o desactivar el control por voz.

CAPTURA CON CONTROL POR VOZ

Con Control por voz, puedes simplemente decirle a tu GoPro que empiece a capturar.

Comando	Descripción
GoPro, captura	Inicia la captura con el modo establecido en la cámara.
GoPro, para captura	Detiene la captura en los modos Video y Secuencia. Los modos Foto, LiveBurst y Ráfaga se detienen solos.

CONSEJO PROFESIONAL: Una forma de presionar el botón Obturador sin las manos consiste en decir "GoPro, captura" y "GoPro, para captura". De esta forma se iniciará y detendrá la captura con el modo y los ajustes establecidos en ese momento en la cámara.

Control de la GoPro con la voz

LISTA DE COMANDOS DE VOZ

Hay dos tipos de comandos de voz: comandos de acción y comandos de modo.

Uso de comandos de acción

Estos comandos te permiten cambiar de modo sobre la marcha.

Si acabas de grabar un vídeo, puedes decir "GoPro, toma una foto" para hacer una foto sin tener que cambiar de modo manualmente.

Comando de acción	Descripción
GoPro, graba vídeo	Comienza a grabar un vídeo.
GoPro, HiLight	Añade una etiqueta HiLight al vídeo durante la grabación.
GoPro, para vídeo	Detiene la grabación del vídeo.
GoPro, toma una foto	Captura una foto individual.
GoPro, dispara una ráfaga	Captura una ráfaga de fotos.
GoPro, inicia secuencia	Inicia la captura con el último modo secuencia usado.
GoPro, para secuencia	Detiene la captura de una secuencia.
GoPro, enciéndete	Enciende la cámara ("Activar por voz" debe estar activado).
GoPro, apágate	Apaga la cámara.

Control de la GoPro con la voz

Comandos de modo

Usa estos comandos para cambiar de modo de captura cuando quieras. Di "GoPro, captura" o presiona el botón Obturador para realizar la toma.



Comando de modo	Descripción
GoPro, modo vídeo	Cambia la cámara al modo Vídeo (no inicia la grabación).
GoPro, modo foto	Cambia la cámara al modo Foto (no hace una foto).
GoPro, modo secuencia	Activa el modo Foto secuencial (no empieza a tomar fotos secuenciales).

CONSEJO PROFESIONAL: Si estás grabando un vídeo o una secuencia, debes detener la grabación presionando el botón Obturador o diciendo "GoPro, para captura" para probar otro comando.

Control de la GoPro con la voz

ENCENDIDO DE LA GOPRO CON LA VOZ

Con esta configuración, tu GoPro se encenderá y responderá a comandos de voz cuando esté apagada.

1. Desliza hacia abajo en la pantalla trasera para acceder al panel de control.
2. Para activar el control por voz, toca .
3. Desliza a la izquierda y toca Preferencias > Control por voz > Activar por voz > Activ.
4. Apaga la cámara diciendo "GoPro, apágate" o manteniendo presionado el botón Modo .
5. Enciende la cámara diciendo "GoPro, enciéndete".

Atención: La cámara responderá a comandos durante 1 hora después de apagarla.

LISTA COMPLETA DE COMANDOS DE LA CÁMARA

1. Desliza hacia abajo en la pantalla trasera para acceder al panel de control.
2. Desliza a la izquierda y toca Preferencias > Control por voz > Comandos.

CAMBIO DEL IDIOMA DEL CONTROL POR VOZ

1. Desliza hacia abajo en la pantalla trasera para acceder al panel de control.
2. Desliza a la izquierda y toca Preferencias > Control por voz > Idioma.







Atención: El control por voz puede verse afectado por el viento, el ruido y la distancia hasta la cámara. Para obtener el mejor rendimiento, mantén la cámara limpia y libre de cualquier tipo de suciedad.

Reproducción de contenido

Desliza hacia arriba para ver el último video, foto o ráfaga. Desliza hacia izquierda o derecha para ver los demás archivos de la tarjeta SD.





La galería de contenidos ofrece las siguientes opciones:

-  Pausar reproducción
-  Reanudar reproducción
-  Ver todo el contenido de la tarjeta SD
-  Eliminar el archivo de la tarjeta SD
-  Reproducir a cámara lenta o velocidad normal
-  Usar la barra deslizante para navegar por los videos, ráfagas y fotos secuenciales
-  Agregar/quitar etiqueta HiLight

Reproducción de contenido

 Ajustar el volumen de reproducción

  Ir a la foto anterior o siguiente de una ráfaga o de un grupo de fotos continuas

Atención: Las opciones de reproducción varían según el tipo de contenido que se visualice.

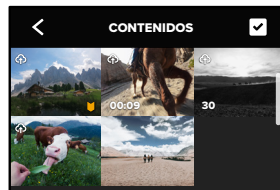

CONSEJO PROFESIONAL: Algunas opciones de reproducción no están disponibles al sujetar la cámara en vertical. Configura estos ajustes con la cámara en horizontal antes de girarla.

Reproducción de contenido



USO DE LA VISTA DE GALERÍA



La vista de galería te permite acceder rápidamente a todos los videos y fotos almacenados en la tarjeta SD.

1. Desde la pantalla de reproducción, toca .
2. Desliza hacia arriba para desplazarte por el contenido.
3. Toca un vídeo o una foto para verlo a pantalla completa.
4. Toca  para seleccionar archivos.
5. Toca  para volver a la pantalla de reproducción.

Atención: La vista de galería no está disponible al sujetar la cámara en vertical. Además, cuanto más contenido haya en la tarjeta SD, más tardará en cargarse.

Reproducción de contenido

ELIMINACIÓN DE VARIOS ARCHIVOS

1. Toca .
2. Toca todos los archivos que quieras eliminar. Vuelve a tocar un archivo para anular la selección.
3. Toca  para eliminar los archivos seleccionados.

VISUALIZACIÓN DE VÍDEOS Y FOTOS EN DISPOSITIVOS MÓVILES

1. Conecta la cámara a la aplicación GoPro. Para obtener más información, consulta [Conexión a la aplicación GoPro](#) (página 87).
2. Usa los controles de la aplicación para reproducir, editar y compartir tus videos y fotos.

CONSEJO PROFESIONAL: Usa la aplicación GoPro para extraer fotos de videos, crear videos cortos para compartir a partir de grabaciones más largas, guardar contenido en el teléfono y mucho más.

CÓMO VER VÍDEOS Y FOTOS EN UN ORDENADOR

Para ver tus contenidos en un ordenador, primero guarda los archivos en el equipo. Para obtener más información, consulta [Cómo pasar tu contenido](#) (página 89).

Conexión a la aplicación GoPro

CONEXIÓN A LA APLICACIÓN GOPRO

Usa la aplicación GoPro para controlar tu HERO9 Black, compartir videos y fotos sobre la marcha y transformar automáticamente tu contenido en increíbles historias en vídeo sincronizadas con efectos y música.

Primera conexión

1. Descarga la aplicación GoPro desde Apple App Store o Google Play.
2. Sigue las instrucciones en pantalla que ofrece la aplicación para conectarla a la cámara.

Aviso para usuarios de iOS: Cuando se te pida, permite las notificaciones de la aplicación GoPro para saber cuándo está listo el video. Para obtener más información, consulta [Creación de un historia en video](#) (página 89).

A partir de la primera vez

Una vez que te hayas conectado por primera vez, podrás iniciar la conexión a través del menú Conexiones de la cámara.

1. Si la conexión inalámbrica de la cámara no está activada, desliza hacia abajo en la pantalla trasera para acceder al panel de control.
2. Desliza a la izquierda y toca Preferencias > Conexiones > Conectar dispositivo.
3. Sigue las instrucciones que se muestran en la aplicación GoPro para realizar la conexión.

Conexión a la aplicación GoPro

CONFIGURACIÓN DE LA VELOCIDAD DE CONEXIÓN

Tu GoPro está configurada para usar la banda wifi de 5 GHz (la más rápida disponible) cuando se conecta a otros dispositivos móviles.

Cambia la banda wifi a 2,4 GHz si tu dispositivo o región no admiten 5 GHz.

1. Desliza hacia abajo en la pantalla trasera para acceder al panel de control.
2. Desliza a la izquierda y toca Conexiones > Banda Wi-Fi.

Cómo pasar tu contenido

CREACIÓN DE UNA HISTORIA EN VÍDEO

Puedes configurar tu GoPro para que envíe automáticamente vídeos y fotos al teléfono. La aplicación GoPro los usará para crear historias en vídeo editadas con música y efectos.

1. Conecta la cámara a la aplicación GoPro. Para obtener más información, consulta [Conexión a la aplicación GoPro](#) (página 87).
2. Desliza hacia abajo en la pantalla de inicio de la aplicación. Las tomas más recientes se copiarán al teléfono y se transformarán en un vídeo editado.
3. Toca el vídeo para verlo.
4. Edítalo a tu gusto.
5. Guarda la historia o compártela con tus amigos, familia y seguidores.

Localización de las mejores tomas

Asegúrate de marcar tus mejores tomas con etiquetas HiLight. Al crear vídeos, la aplicación GoPro busca etiquetas. Así se asegura de incluir tus momentos favoritos en las historias.

La HERO9 Black detecta cuándo estás frente a la cámara, cuándo sonríes y más. Etiqueta automáticamente estas tomas con datos para que la aplicación pueda seleccionarlas para los vídeos.

Para obtener más información, consulta [Adición de etiquetas HiLight](#) (página 46).

Cómo pasar tu contenido

TRANSFERENCIA DE ARCHIVOS A UN ORDENADOR

Copia los archivos multimedia de la tarjeta SD a un ordenador para reproducirlos y editarlos.

1. Extrae la tarjeta SD de la cámara.
2. Introdúcela en un adaptador o lector de tarjetas SD.
3. Conecta el lector de tarjetas al puerto USB del ordenador o introduce el adaptador en la ranura de tarjetas SD.
4. Copia los archivos al ordenador.

Cómo pasar tu contenido

SUBIDA AUTOMÁTICA A LA NUBE

Si tienes una suscripción a GoPro, puedes subir automáticamente tus contenidos a la nube, donde los podrás ver, editar y compartir desde cualquier dispositivo.

1. Suscríbete a GoPro:
 - a. Descarga la aplicación GoPro en tu dispositivo desde Apple App Store o Google Play.
 - b. Sigue las instrucciones en pantalla que ofrece la aplicación para conectarla a la cámara.
 - c. Si es la primera vez que te conectas, sigue las instrucciones en pantalla para suscribirte a GoPro. De lo contrario, toca  en la pantalla de selección de cámara.
2. Conecta la cámara a una toma de corriente. La carga se iniciará automáticamente.

Tras la configuración inicial, la cámara no necesitará conectarse a la aplicación para empezar a subir contenido automáticamente.

Atención: Los archivos originales se conservarán en la cámara, incluso después de subirlos a la nube.

Cómo pasar tu contenido

SUBIDA MANUAL A LA NUBE

Sube tus contenidos a la nube sin esperar a que la cámara se cargue completamente (la GoPro debe permanecer conectada a un enchufe de pared y la opción Subida auto debe estar desactivada).

1. Suscríbete a GoPro.
2. Conecta la cámara a una toma de corriente.
3. Desliza hacia abajo en la pantalla trasera para acceder al panel de control.
4. Desliza a la izquierda y toca Conexiones > Suscripción a GoPro > Subida manual.

ACCESO AL CONTENIDO EN LA NUBE

1. Abre la aplicación GoPro en tu dispositivo.
2. Toca  y selecciona Nube para ver, editar y compartir tu contenido.

CONSEJO PROFESIONAL: Aprovecha tu contenido en la nube para crear historias en vídeo con la aplicación GoPro. Solo tienes que seleccionar Contenidos en la nube al iniciar una nueva historia.

Cómo pasar tu contenido

CÓMO DESACTIVAR LA SUBIDA AUTOMÁTICA

Puedes evitar que la cámara intente subir contenido cada vez que está enchufada y completamente cargada.

1. Desliza hacia abajo en la pantalla trasera para acceder al panel de control.
2. Desliza a la izquierda y toca Conexiones > Suscripción a GoPro > Subida auto.
3. Toca Desactiv.

CONEXIÓN A UNA RED INALÁMBRICA DIFERENTE

1. Desliza hacia abajo en la pantalla trasera para acceder al panel de control.
2. Desliza a la izquierda y toca Conexiones > Suscripción a GoPro > Redes.
3. Elige una red. La red no debe estar oculta ni requerir un acuerdo de licencia de usuario final (por ejemplo, la red de un hotel).
4. Introduce la contraseña si es necesario.
5. Toca  para guardar la red.

CÓMO CAMBIAR TUS PREFERENCIAS DE SUSCRIPCIÓN A GOPRO

Gestiona tus ajustes de subida automática, configura tu red inalámbrica y mucho más.

1. Desliza hacia abajo en la pantalla trasera para acceder al panel de control.
2. Desliza a la izquierda y toca Conexiones > Suscripción a GoPro.

Atención: La suscripción a GoPro estará disponible en tus preferencias cuando inicies sesión.

Configuración de conexiones y preferencias





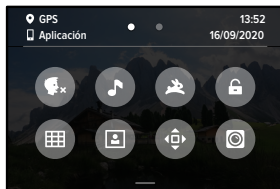



CÓMO USAR EL PANEL DE CONTROL

Con la cámara en horizontal, desliza hacia abajo en la pantalla trasera para acceder al panel de control.



FUNCIONES DEL PANEL DE CONTROL

El panel de control te permite activar y desactivar rápidamente los siguientes ajustes:

- | | | | |
|--|----------------------|---|----------------------------------|
|  | Control por voz |  | Cuadrícula |
|  | Pitidos de la cámara |  | Ajustes de la pantalla delantera |
|  | QuikCapture |  | Bloqueo de orientación |
|  | Bloqueo de pantalla |  | Modo de accesorio de lente Max |

Configuración de conexiones y preferencias



CONEXIONES

Desliza hacia abajo en la pantalla trasera para acceder al panel de control y, a continuación, desliza a la izquierda. Toca Conexiones para modificar los siguientes ajustes:

Conexiones inalámbricas

Activa y desactiva las conexiones inalámbricas de la cámara.

Conectar dispositivo

Selecciona esta opción para conectarte a la aplicación GoPro o a The Remote. Para obtener más información, consulta [Conexión a la aplicación GoPro](#) (página 87).

Conexión USB

Usa GoPro Connect para configurar la HERO9 Black como webcam o MTP para transferir los archivos multimedia al ordenador.

Información de la cámara

Consulta el nombre y la contraseña de la cámara.

Banda wifi

Selecciona 5 GHz o 2,4 GHz como velocidad de conexión. Selecciona 5 GHz solo si el teléfono y la región la admiten. Para obtener más información, consulta [Como configurar la velocidad de conexión](#) (página 88).

Resetear conexiones

Borra todas las conexiones a tus dispositivos y restablece la contraseña de la cámara. Esto significa que tendrás que volver a conectar cada dispositivo.

Configuración de conexiones y preferencias



PREFERENCIAS

Desliza hacia abajo en la pantalla trasera para acceder al panel de control y, a continuación, desliza a la izquierda. Toca Preferencias para configurar la GoPro.



GENERAL

A continuación te mostramos todo lo que encontrarás en los ajustes generales:

Volumen de pitidos

Elige entre Alto (valor predeterminado), Med, Bajo o Silenciado. Puedes activar o desactivar el volumen que configures aquí mediante el panel de control.

QuikCapture

QuikCapture está activado de forma predeterminada. Puedes desactivarlo aquí. También puede activarse o desactivarse mediante el panel de control.

Ajuste predeterminado

Configura el ajuste predeterminado en el que tu GoPro realiza capturas cuando la enciendes mediante el botón Modo . Este ajuste no afecta a QuikCapture.

Apagado auto

Elige entre 5, 15 (predeterminado) o 30 minutos y Nunca.

Configuración de conexiones y preferencias

LED

Configura qué luces de estado parpadean. Elige entre Todo encend. (predeterminado), Todo apagad. o Solo frontal apag.

Antiparpadeo

Selecciona la velocidad de fotogramas regional para grabar y reproducir en un televisor. Selecciona 60 Hz (NTSC) para América del Norte. Prueba 50 Hz (PAL) para el resto del mundo. Elige el formato adecuado para evitar el parpadeo al reproducir vídeos grabados en interiores en un televisor normal o de alta definición.

Compresión de vídeo

Ajusta el formato de archivo de los vídeos. Elige HEVC (para reducir el tamaño de los archivos) o H.264 + HEVC (para usar H.264 para maximizar la compatibilidad con dispositivos más antiguos mientras se usa HEVC para configuraciones más avanzadas).

Fecha y hora

Ajusta manualmente la fecha y la hora. Ambos valores se actualizan automáticamente al conectar la cámara a la aplicación GoPro.

Formato de fecha

Este ajuste se configura automáticamente en función del idioma seleccionado durante la configuración inicial. Aquí puedes cambiarlo manualmente.

Configuración de conexiones y preferencias



CONTROL POR VOZ

Selecciona la configuración del control por voz y consulta todos los comandos disponibles.

Control por voz

Activa y desactiva el control por voz. También puede activarse o desactivarse mediante el panel de control.

Activar por voz

Te permite activar la cámara diciendo "GoPro, enciéndete".

Idioma

Selecciona el idioma del control por voz.

Comandos

Muestra una lista completa de los comandos de voz.

Para obtener más información, consulta [Control de la GoPro con la voz](#) (página 79).

Configuración de conexiones y preferencias



PANTALLAS

Ajusta la orientación, configura el protector de pantalla y ajusta el brillo.

Bloqueo de orientación

Mantiene la pantalla al derecho cuando giras la cámara.

Para obtener más información, consulta [Configuración de la orientación de la pantalla](#) (página 47).

Salvapantallas trasero

Ajusta el salvapantallas trasero en 1, 2 (predeterminado), 3 o 5 minutos. Selecciona Nunca para dejar la pantalla activada.

Atención: Los botones de la cámara y el control por voz seguirán funcionando aunque la pantalla esté apagada.

Salvapantallas frontal

Configura el salvapantallas frontal en 1, 2, 3 o 5 minutos. También puedes elegir Nunca o Coincidir con pantalla trasera (predeterminado) para sincronizar el salvapantallas frontal con el trasero.

Brillo

Usa la barra deslizante para ajustar el brillo de la pantalla.

Configuración de conexiones y preferencias



REGIONAL

Activa el GPS, selecciona tu idioma y consulta toda la información normativa de la cámara.

GPS

Activa el GPS para realizar un seguimiento de la velocidad, la distancia y mucho más. Añade datos superpuestos mediante la aplicación GoPro para mostrar lo rápido, lo lejos y lo alto que ibas en tus vídeos. Para obtener más información y ver la compatibilidad con dispositivos móviles, consulta gopro.com/telemetry.

Idioma

Define el idioma del texto en pantalla.



ACCESORIOS

Usa estos ajustes con los accesorios de la HERO9 Black.

Accesorio de lente Max

Añade el control del accesorio de lente Max al panel de control de la cámara.

Accesorio multimedia

Selecciona el tipo de micrófono externo que vas a conectar al accesorio multimedia.

Configuración de conexiones y preferencias



ACERCA DE

Actualiza tu GoPro y consulta el nombre, el número de serie, el estado de la batería y la versión del software de la cámara.

Actualizaciones de GoPro

Actualiza el software de la cámara para asegurarte de tener las últimas funciones y mejoras de rendimiento.

Información de la cámara

Encuentra el nombre, el número de serie y la versión del software de la cámara.

Información de la batería

Consulta el estado de la batería aquí. Asegúrate de usar la batería recargable (HERO9 Black) de GoPro. Si usas una batería de GoPro más antigua o una batería de otro fabricante, el rendimiento de la cámara podría verse muy limitado.



CONFORMIDAD CON NORMATIVAS

Consulta las certificaciones de tu GoPro.

Configuración de conexiones y preferencias



RESETEAR

Formatea la tarjeta SD o resetea los ajustes de la cámara.

Formatear tarjeta SD

Vuelve a formatear la tarjeta SD. Al formatearla, borrarás todo el contenido; asegúrate de guardarlo primero.

Reseteo de ajustes

Resetea los ajustes predeterminados precargados a su configuración original y elimina todos los ajustes predeterminados personalizados.

Reseteo de consejos de la cámara

Muestra todos los consejos de la cámara desde el principio.

Reseteo de fábrica

Restaura todos los ajustes de la cámara y borra todas las conexiones.

Mensajes importantes

Es poco frecuente que se produzcan errores, pero si ocurre, la HERO9 Black te avisará. Estos son algunos de los mensajes que podrías ver.



LA CÁMARA ESTÁ DEMASIADO CALIENTE

El icono de temperatura aparece en la pantalla táctil cuando la cámara se calienta demasiado y necesita enfriarse. La cámara está diseñada para identificar un riesgo de sobrecalentamiento y apagarse sola cuando sea necesario. Basta con dejarla reposar hasta que se enfríe antes de volver a usarla.

Atención: El intervalo de temperatura ambiente de funcionamiento de tu HERO9 Black es de 10 °C - 35 °C (14 °F - 95 °F). Las altas temperaturas harán que la cámara consuma más energía, con lo que la batería se agotará más rápido.

CONSEJO PROFESIONAL: La grabación de videos a altas resoluciones y velocidades de fotogramas elevadas también hará que la cámara se caliente más rápido, especialmente en entornos calurosos. Intenta cambiar a una velocidad de fotogramas y resolución inferiores para reducir el riesgo de sobrecalentamiento de tu GoPro.

ERROR TARJ SD

Este mensaje indica que la cámara ha detectado un problema con la tarjeta SD. Intentará solucionar el problema automáticamente. En muy raras ocasiones, la única solución es volver a formatear la tarjeta. Lamentablemente, perderás todo el contenido. La cámara solo volverá a formatear la tarjeta como último recurso.

Mensajes importantes



REPARANDO EL ARCHIVO

La HERO9 Black intentará reparar automáticamente los archivos dañados. Esto puede ocurrir cuando la cámara se queda sin batería en plena grabación o se produce un error al guardar un archivo. Se mostrará el icono de arriba en la pantalla táctil cuando se esté llevando a cabo una reparación. Cuando haya terminado, la cámara te avisará y te indicará si se ha reparado el archivo.

TARJETA DE MEMORIA LLENA

La cámara te avisará cuando la tarjeta SD esté llena. Tendrás que mover o eliminar algunos archivos para poder crear más.

BATERÍA BAJA, APAGANDO

Aparecerá un aviso de que el nivel de batería es bajo en la pantalla táctil cuando la carga esté por debajo del 10 %. Si la batería se agota durante la grabación de un vídeo, la cámara dejará de grabar, guardará el vídeo y se apagará automáticamente.

Reseteo de la cámara

CÓMO RESETEAR TU GOPRO

Si tu cámara no responde, mantén presionado el botón Modo  durante 10 segundos. Esto hará que la cámara se reinicie. Tu configuración no se verá afectada.

REESTABLECIMIENTO DE LOS AJUSTES PREDETERMINADOS

Se resetearán todos los ajustes predeterminados originales de la cámara.

1. Desliza hacia abajo en la pantalla trasera para acceder al panel de control.
2. Desliza a la izquierda y toca Preferencias > Resetear > Resetear ajustes predeterminados.

Atención: Al restaurar los ajustes predeterminados originales de la cámara a los valores predeterminados, se eliminarán los ajustes predeterminados personalizados.

RESETEO DE LAS CONEXIONES

Esta opción eliminará las conexiones del dispositivo y reseteará la contraseña de la cámara. Resetear las conexiones significa que tendrás que volver a conectar todos los dispositivos.

1. Desliza hacia abajo en la pantalla trasera para acceder al panel de control.
2. Desliza a la izquierda y toca Conexiones > Resetear conexiones.

RESETEO DE LOS CONSEJOS DE LA CÁMARA

¿Quieres volver a ver las sugerencias de cámara? Sigue estos pasos:

1. Desliza hacia abajo en la pantalla trasera para acceder al panel de control.
2. Desliza a la izquierda y toca Preferencias > Resetear > Resetear consejos de la cámara.

Reseteo de la cámara

RESETEO DE LOS AJUSTES A LOS VALORES DE FÁBRICA

Usa esta opción para restaurar los ajustes originales de la cámara, eliminar todas las conexiones con otros dispositivos y cancelar la suscripción de la cámara a GoPro. Esto puede ser de utilidad si vas a darle la cámara a un amigo y quieres resetearla a su estado original.

1. Desliza hacia abajo en la pantalla trasera para acceder al panel de control.
2. Desliza a la izquierda y toca Preferencias > Resetear > Reseteo de fábrica.

Atención: Al resetear la configuración de fábrica no se eliminará ningún contenido de tu tarjeta SD ni se verá afectado el software de la cámara.

Montaje de la GoPro



HERRAMIENTAS DE MONTAJE

1. Hebilla de montaje
2. Tornillo
3. Soporte adhesivo curvo

Montaje de la GoPro

USO DE LOS ADAPTADORES DE MONTAJE

Dependiendo del soporte que uses, podrás usar una hebilla de montaje o fijar tu GoPro directamente al soporte.

Consulta *Uso de los soportes adhesivos* (página 110) para ver consejos sobre el uso de soportes adhesivos.

1. Coloca los adaptadores plegables en la posición de montaje.
2. Alinea los adaptadores plegables de la cámara con los adaptadores de montaje de la hebilla.
3. Fija la cámara en la hebilla de montaje con un tornillo.

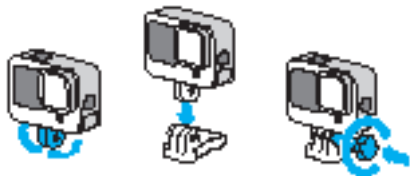

Montaje de la GoPro

4. Fija la hebilla de montaje al soporte.
 - a. Levanta la clavija de la hebilla de montaje.
 - b. Introduce la hebilla en el soporte hasta que se ajuste en su lugar con un clic.
 - c. Baja la clavija de modo que quede encajada en la hebilla.

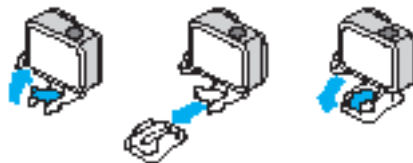

Montaje de la GoPro

USO DE LOS SOPORTES ADHESIVOS

Sigue estas instrucciones para fijar los soportes adhesivos en cascos, vehículos y equipos:

- Fija los soportes al menos 24 horas antes de usarlos.
- Fija los soportes solo en superficies lisas. Ten en cuenta que no se pegarán correctamente en superficies porosas o texturizadas.
- Presiona los soportes con firmeza para fijarlos bien. Asegúrate de que el adhesivo esté completamente en contacto con la superficie.
- Usa los adhesivos únicamente en superficies limpias y secas. Materiales como ceras, aceites, suciedad u otros residuos debilitarán la fijación, por lo que podrías perder la cámara.
- Fija los soportes a temperatura ambiente y en un entorno seco. No se pegarán adecuadamente en soportes ni ambientes fríos o húmedos.
- Comprueba las normativas y leyes locales para asegurarte de que esté permitido fijar una cámara al equipo (por ejemplo, un equipo de caza). Cumple siempre con las normativas que restringen el uso de electrónica de consumo o cámaras.



ADVERTENCIA: Para evitar lesiones, no uses cuerdas para montar la cámara sobre un casco. No montes la cámara directamente sobre esquís ni tablas de snowboard.

Para obtener más información sobre los soportes, visita gopro.com.

Montaje de la GoPro

ADVERTENCIA: Cuando uses una correa o soporte para casco de GoPro, elige siempre cascos que cumplan con la normativa de seguridad vigente.



Elige el casco adecuado para el deporte o actividad que vayas a realizar y asegúrate de que la talla y el ajuste sean los adecuados para ti. Comprueba que el casco está en buenas condiciones y sigue siempre las instrucciones del fabricante para un uso seguro.

Cambie el casco en caso de que haya sufrido un impacto fuerte. El uso del casco no podrá evitar completamente que se haga daño en caso de accidente. Sé prudente.

USO DE LA GOPRO DENTRO O CERCA DEL AGUA

La HERO9 Black es sumergible hasta 10 m con la puerta bloqueada. No requiere el uso de ninguna carcasa adicional.

La pantalla táctil puede funcionar estando húmeda, pero quizás necesites secarla si estás teniendo dificultades para que detecte tus comandos. Aunque no funciona bajo el agua, podrás usar los botones de la cámara para navegar por los menús al sumergirte. Para obtener más información, consulta [Navegación con los botones](#) (página 26).

CONSEJO PROFESIONAL: Usa amarres para la cámara y un Floaty (de venta por separado) para mantener a flote la cámara en caso de que se separe del soporte.

Para capturar aventuras extremas hasta a 60 m, elige la carcasa protectora (HERO9 Black), de venta por separado.

Para obtener más información sobre amarres para cámaras, Floaty y la carcasa protectora, visita gopro.com.

Extracción de la puerta

Puede haber ocasiones en las que necesites desmontar la puerta de la cámara.



ADVERTENCIA: Desmonta la puerta solamente en un lugar seco y sin polvo ambiental. La cámara no es sumergible si la puerta está abierta o se ha extraído.

EXTRACCIÓN DE LA PUERTA

1. Desbloquea el pestillo y abre la puerta.
2. Con la puerta en posición horizontal, tira de ella con cuidado hasta extraerla.



ADVERTENCIA: Evita usar tu HERO9 Black con la puerta quitada. La batería podría salirse durante el uso.

Extracción de la puerta

RECOLOCACIÓN DE LA PUERTA

1. Alinea la puerta con la pequeña barra plateada.
2. Presiónala contra la barra hasta que encaje y quede bien sujeta.



ADVERTENCIA: La puerta de tu cámara se puede extraer. Asegúrate de que la puerta está bloqueada y bien sellada después de cerrarla.

Mantenimiento

Sigue estos consejos para obtener el mayor rendimiento posible de tu cámara:

- Tu GoPro es sumergible hasta 10 m sin necesidad de una carcasa. Asegúrate de que la puerta de la cámara esté cerrada antes de usarla en entornos con agua, arena o suciedad.
- Antes de cerrar la puerta, asegúrate de que la junta esté limpia. Limpiala con un paño si es necesario.
- Asegúrate de que tu GoPro esté seca y limpia antes de abrir la puerta. Si fuera necesario, enjuaga la cámara con agua limpia y sécala con un paño.
- Si se han acumulado arena o residuos alrededor de la puerta, moja la cámara con agua tibia durante 15 minutos y enjuágala para eliminar los residuos. Asegúrate de que la cámara está seca antes de abrir la puerta.
- Para obtener el mejor rendimiento de audio, sacude la cámara o sopla sobre el micrófono para eliminar el agua y los residuos de los orificios. No uses aire comprimido para limpiar los agujeros del micrófono. Podrías dañar el interior de las membranas sumergibles.
- Después de usar tu GoPro en agua salada, enjuágala con agua dulce y sécala con un paño suave.
- La tapa del objetivo está fabricada en vidrio reforzado muy resistente, pero aun así, puede rayarse y agrietarse. Manténla limpia con un paño suave que no suelte pelusa.
- Si se acumulan residuos entre la lente y el anillo, retíralos usando agua o aire. No insertes objetos extraños alrededor de la lente.

Información de la batería

MAXIMIZAR LA DURACIÓN DE LA BATERÍA

A continuación, te mostramos algunos consejos que pueden ayudarte a maximizar la vida útil de la batería:

- Captura vídeo a velocidades de fotogramas y resoluciones más bajas.
- Usa el protector de pantalla y reduce el brillo de esta.
- Apaga la pantalla frontal.
- Desactiva el GPS.
- Desactiva las conexiones inalámbricas.
- Usa esta configuración:
 - [QuikCapture](#) (página 96)
 - [Apagado auto](#) (página 96)

GRABAR MIENTRAS LA CÁMARA ESTÁ CONECTADA A UNA FUENTE DE ALIMENTACIÓN

Puedes usar el cable USB-C incluido con la HERO9 Black para grabar vídeos y hacer fotos mientras la cámara está conectada a un adaptador de carga USB, al Supercharger de GoPro, al cargador portátil de GoPro o a otro cargador de GoPro. Es la mejor opción para grabar vídeos largos o secuenciales.

Aunque la cámara se esté cargando, la batería no se carga durante la grabación. Se iniciará la carga cuando pares la grabación. No puedes grabar mientras la cámara está conectada a un ordenador.

Atención: Dado que la puerta está abierta, la cámara no es sumergible durante la carga.

Información de la batería



ADVERTENCIA: El uso de un cargador de pared que no sea de GoPro podría dañar la batería de la cámara y provocar un incendio o fugas. A excepción del Supercharger de GoPro (de venta por separado), usa únicamente cargadores que lleven la etiqueta Output 5V 1A (Salida de 5 V a 1 A). Si desconoces el voltaje y la corriente de tu cargador, usa el cable USB-C incluido para cargar la cámara con un ordenador.

ALMACENAMIENTO Y MANIPULACIÓN DE LA BATERÍA

La HERO9 Black incluye componentes sensibles, como la batería. Evita exponer la cámara a temperaturas muy bajas o muy altas. Las temperaturas extremas pueden acortar la duración de la batería temporalmente o hacer que la cámara deje de funcionar correctamente durante un tiempo. Evita los cambios drásticos de temperatura o humedad, ya que se podría producir condensación en el exterior o el interior de la cámara.

No seques la cámara con una fuente de calor externa, como un microondas o un secador de pelo. La garantía no cubre los daños ocasionados a la cámara o la batería por la entrada de líquido en la cámara.

No guardes la batería junto con objetos metálicos, como monedas, llaves o collares. Si los terminales de la batería entran en contacto con objetos metálicos, podría producirse un incendio.

No realices ninguna alteración no autorizada en la cámara. Si lo haces, podrías poner en riesgo la seguridad, el cumplimiento normativo y el rendimiento de la cámara, y podría anularse la garantía.

Información de la batería

Atención: Las bajas temperaturas reducen la capacidad de las baterías. Este hecho se acentúa más en el caso de las baterías antiguas. Si sueles usar la cámara con bajas temperaturas, sustituye las baterías cada año para garantizar un rendimiento óptimo.

CONSEJO PROFESIONAL: Carga completamente la cámara antes de guardarla para ayudar a maximizar la vida útil de la batería.



ADVERTENCIA: No tires, desmontes, abras, rompas, dobles, deformes, perfores, rasgues, introduzcas en el microondas, incineres ni pintes la cámara o la batería. No insertes objetos extraños en ninguna abertura de la cámara, como el puerto USB-C. No uses la cámara si presenta daños (por ejemplo, si tiene fisuras, agujeros o daños ocasionados por el agua). El desmontaje o la perforación de la batería integrada pueden hacer que explote o se incendie.

ELIMINACIÓN DE LA BATERÍA

La mayoría de baterías de ión de litio recargables están clasificadas como residuos no peligrosos y se pueden desechar de forma segura siguiendo el cauce normal de residuos municipales. En muchas regiones es obligatorio reciclar las baterías. Consulta las leyes locales aplicables para asegurarte de que puedes desechar las baterías recargables siguiendo el cauce normal de residuos. Para desechar de forma segura las baterías de ión de litio, protege los terminales contra la exposición a otros metales mediante un embalaje, envoltorio o cinta eléctrica, de modo que no se puedan incendiar durante su transporte.

Información de la batería

Las baterías de ión de litio, no obstante, contienen materiales reciclables, por lo que se consideran aptas para el reciclaje según el Programa de reciclaje de baterías de la Rechargeable Battery Recycling Corporation (RBRC). Te animamos a visitar el sitio web de Call2Recycle (call2recycle.org) o, si te encuentras en Norteamérica, a llamar al 1-800-BATTERY para localizar un punto de reciclaje adecuado.

Jamás tires una batería al fuego: podría explotar.



ADVERTENCIA: Usa únicamente baterías de repuesto de GoPro para tu cámara.

Resolución de problemas

MI GOPRO NO SE ENCIENDE

Asegúrate de que esté cargada. Consulta [Configuración de la tarjeta microSD y la batería](#) (página 10). Si la batería no se carga correctamente, prueba a reiniciar la cámara. Consulta [Reiniciar tu GoPro](#) (página 105).

MI GOPRO NO RESPONDE CUANDO PRESIONO UN BOTÓN

Consulta [Reiniciar tu GoPro](#) (página 105).

LA REPRODUCCIÓN EN EL ORDENADOR SE ENTRECORTA

Una reproducción entrecortada no suele ser problema del archivo.

Si la grabación da saltos, puede deberse a una de estas razones:

- El equipo no admite archivos HEVC. Prueba a descargar la versión más reciente de GoPro Player para Mac o Windows de forma gratuita en gopro.com/apps.
- Tu equipo no cumple los requisitos mínimos del software que usas para la reproducción.

HE OLVIDADO MI NOMBRE DE USUARIO O CONTRASEÑA DE LA CÁMARA

Desliza hacia abajo en la pantalla trasera para acceder al panel de control, desliza a la izquierda y toca Preferencias > Conexiones > Información de la cámara.

NO SÉ QUÉ VERSIÓN DE SOFTWARE TENGO

Desliza hacia abajo en la pantalla trasera para acceder al panel de control, desliza a la izquierda y toca Preferencias > Acerca de > Información de la cámara.

Resolución de problemas

NO ENCUENTRO EL NÚMERO DE SERIE DE MI CÁMARA

El número de serie está estampado en el interior del compartimento de la batería de la cámara. También puedes encontrarlo deslizando hacia abajo en la pantalla trasera para acceder al panel de control, deslizando a la izquierda y tocando Preferencias > Acerca de > Información de la cámara.

Para ver más respuestas de preguntas frecuentes, visita gopro.com/help.

Especificaciones técnicas: Vídeo

RESOLUCIÓN DE VÍDEO (RES)

La resolución de vídeo hace referencia al número de líneas horizontales que contiene cada fotograma de un vídeo. Un vídeo de 1080p se compone de 1080 líneas horizontales. Un vídeo de 5K se compone de 5120 líneas horizontales. Dado que un mayor número de líneas equivale a una mayor resolución, 5K ofrecerá una imagen más detallada que 1080p.

Resolución de vídeo	Descripción
5K	Nuestra máxima resolución de vídeo. Captura impresionantes vídeos en Ultra HD con una relación de aspecto de 16:9. Se puede usar para obtener fotografías de 14.75 MP a partir del vídeo.
4K 4:3	El vídeo Ultra HD con una relación de aspecto de 4:3 captura una mayor superficie de la escena que las tomas 16:9. Excelente para secuencias de punto de vista y para obtener fotografías de 12 MP a partir del vídeo.
4K	Vídeo Ultra HD con relación de aspecto de 16:9. Recomendada para las tomas con trípode o desde una posición fija. Se puede usar para obtener fotografías de 8 MP a partir del vídeo.
2,7K 4:3	Excelente para tomas de alta resolución con la cámara montada en el equipo o en el cuerpo con reproducción fluida a cámara lenta.

Especificaciones técnicas: Vídeo

Resolución de vídeo	Descripción
2,7K	Vídeo en 16:9 de alta resolución que ofrece increíbles resultados de calidad cinematográfica para producciones profesionales.
1440p	La relación de aspecto 4:3 se ajusta mejor al marco de 1080p. Ideal para capturar acciones rápidas y tomas de puntos de vista, así como para compartirlas en redes sociales.
1080p	Resolución de televisión HD estándar ideal para todas las tomas y para compartir en redes sociales. Sus opciones altas de 240 y 120 fps permiten añadir un efecto de cámara superlenta durante la edición.

Especificaciones técnicas: Vídeo

Este gráfico compara el tamaño de fotograma de cada resolución:

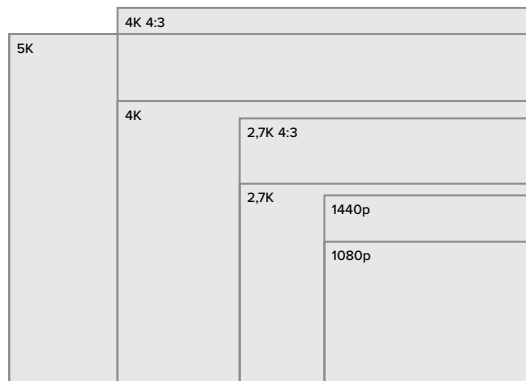

CONSEJO PROFESIONAL: Asegúrate de que tu teléfono, ordenador o televisor admitan el ajuste seleccionado, en especial si estás usando resoluciones y velocidades de fotogramas altas.

Especificaciones técnicas: Vídeo

FOTOGRAMAS POR SEGUNDO (FPS)

Los fotogramas por segundo son la cantidad de fotogramas capturados en cada segundo de vídeo. Los valores de fps superiores (60, 120 o 240) son mejores para capturar escenas de acción rápida. También puedes usar valores de fps altos para la reproducción a cámara lenta.

Resolución y FPS

Cuanto mayor sea la resolución del video, mayor será el nivel de detalle y la claridad de la captura, pero generalmente están disponibles a valores de fps inferiores.

Las resoluciones inferiores de vídeo capturan menos detalle y claridad, pero se pueden usar a valores de fps mayores.

A la hora de elegir una resolución en la pantalla RES | FPS, se muestran en blanco todas las velocidades de fotograma disponibles para la resolución seleccionada. Las velocidades de fotogramas no disponibles se muestran atenuadas.

Especificaciones técnicas: Vídeo

RELACIÓN DE ASPECTO

La relación de aspecto hace referencia a la anchura y la altura de una imagen. La HERO9 Black captura vídeos y fotos en dos relaciones de aspecto.

4:3

El formato 4:3 captura más superficie de la escena que el formato panorámico 16:9. Es genial para selfies y tomas de punto de vista. Las resoluciones 4:3 se muestran en la fila superior de la pantalla RES | FPS.

16:9

El formato estándar usado para televisores HD y programas de edición. El formato panorámico es ideal para capturar espectaculares secuencias cinematográficas. Las resoluciones 16:9 se muestran debajo de las resoluciones 4:3 en la pantalla RES | FPS.

Atención: Al reproducir contenido 4:3 en un televisor HD, se muestran dos barras negras a ambos lados de la pantalla.

Especificaciones técnicas: Vídeo

LENTE DIGITAL (VÍDEO)

Las lentes digitales te permiten elegir la superficie de la escena que captura la cámara. Las diferentes lentes también afectan al nivel de zoom y al efecto ojo de pez de la toma. En el modo Vídeo, SuperView captura el campo de visión más amplio, mientras que Estrecho captura el menor campo de visión.

Lente digital	Descripción
SuperView (16 mm)	El campo de visión más amplio y más alto, como vídeo 16:9.
Gran Angular (16-34 mm)	Un campo de visión amplio que captura lo máximo posible en la toma.
Lineal (19-39 mm)	Un campo de visión grande sin el efecto ojo de pez de los ajustes Gran Angular y SuperView.
Lineal con Alineación con el horizonte (19-39 mm)	Captura un campo de visión amplio sin el efecto ojo de pez de los ajustes Gran Angular y SuperView. Mantiene el contenido estable y nivelado incluso si la cámara se inclina durante la grabación. <i>Atención:</i> El contenido se inclinará si la cámara gira más de 28°-45° (dependiendo de los ajustes seleccionados) durante la grabación.
Estrecho (27 mm)	Un campo de visión estrecho sin el efecto ojo de pez de los ajustes Gran Angular y SuperView.

Atención: Solo estarán disponibles las lentes compatibles con la resolución y la velocidad de fotogramas que hayas seleccionado.

Especificaciones técnicas: Vídeo

AJUSTES PARA VÍDEOS DE LA HERO9 BLACK

A continuación, se muestra un resumen de las resoluciones de vídeo de la cámara, junto con los fps, las lentes y la relación de aspecto disponibles para cada una.

Resolución de vídeo (RES)	FPS (60 Hz/50 Hz)*	Lentes digitales	Resolución de pantalla	Relación de aspecto
5K	30/25 24/24	Gran Angular, Lineal, Lineal con Alineación con el horizonte, Estrecho	5120x2880	16:9
4K	60/50	Gran Angular, Lineal, Lineal con Alineación con el horizonte, Estrecho	3840x2160	16:9
4K	30/25 24/24	SuperView, Gran Angular, Lineal, Lineal con Alineación con el horizonte, Estrecho	3840x2160	16:9
4K 4:3	30/25 24/24	Gran Angular, Lineal, Lineal con Alineación con el horizonte, Estrecho	4096x3072	4:3

*60 Hz (NTSC) y 50 Hz (PAL) indican el formato de vídeo, que depende de tu región. Para obtener más información, consulta [Antiparpadeo](#) (página 97).

Para obtener consejos sobre los ajustes que debes usar, consulta [Ajustes recomendados](#) (página 31).

Especificaciones técnicas: Vídeo

Resolución de vídeo (RES)	FPS (60 Hz/ 50 Hz)*	Lentes digitales	Resolución de pantalla	Relación de aspecto
2,7K	120/100 60/50	SuperView, Gran Angular, Lineal, Lineal con Alineación con el horizonte, Estrecho	2704x1520	16:9
2,7K 4:3	60/50	Gran Angular, Lineal, Lineal con Alineación con el horizonte, Estrecho	2704x2028	4:3
1440p	120/100 60/50 30/25 24/24	Gran Angular, Lineal, Lineal con Alineación con el horizonte, Estrecho	1920x1440	4:3
1080p	200/240	Gran Angular, Lineal, Lineal con Alineación con el horizonte, Estrecho	1920x1080	16:9
1080p	120/100 60/50 30/25 24/24	SuperView, Gran Angular, Lineal, Lineal con Alineación con el horizonte, Estrecho	1920x1080	16:9

*60 Hz (NTSC) y 50 Hz (PAL) indican el formato de vídeo, que depende de tu región. Para obtener más información, consulta [Antiparpadeo](#) (página 97).

Para obtener consejos sobre los ajustes que debes usar, consulta [Ajustes recomendados](#) (página 31).

Especificaciones técnicas: Vídeo



Resoluciones más altas/Velocidades de fotograma más altas

La grabación en alta resolución o a valores de fps altos cuando la temperatura ambiente es elevada puede calentar la cámara y hacer que consuma más energía.

La falta de flujo de aire y la conexión a la aplicación GoPro pueden hacer que la cámara se caliente todavía más, que consuma incluso más energía y que se reduzca el tiempo de grabación.

Si el calor es un problema, intenta grabar vídeos más cortos. Limita también el uso de funciones que requieren mucha energía, como la aplicación GoPro. El Smart Remote de GoPro (de venta por separado) permite controlar tu GoPro consumiendo menos energía.

La cámara te dirá si necesita apagarse y reducir su temperatura. Para obtener más información, consulta [Mensajes importantes](#) (página 103).

Especificaciones técnicas: Vídeo

ESTABILIZACIÓN DE VÍDEO HYPERSMOOTH

HyperSmooth permite grabar vídeo extremadamente fluido corrigiendo la vibración de la cámara. Recorta los vídeos durante la grabación, lo que permite ofrecer un margen. Este ajuste es perfecto para actividades de ciclismo, patinaje o esquí, o para realizar tomas cámara en mano, entre otros. La HERO9 Black tiene cuatro ajustes HyperSmooth:

Ajuste	Descripción
Boost	Estabilización de vídeo máxima con un recorte ajustado.
Alto	Estabilización de vídeo más fuerte con el mínimo recorte (la lente Gran Angular se recorta un 10 %).
Activado	Vídeo estabilizado con el mínimo recorte (la lente Gran Angular se recorta un 10 %).
Desactivado	Graba sin estabilización ni recorte de vídeo.

CONSEJO PROFESIONAL: Puedes suavizar todavía más las grabaciones usando el zoom táctil para recortar tus fotografías antes de empezar la grabación. Esto dará a la cámara un mayor margen para estabilizar el vídeo. El uso de Lineal con Alineación con el horizonte también mejorará la estabilización.

INTERVALO DE BUCLE

Puedes configurar tu GoPro para grabar bucles de 5 (predeterminado), 20, 60 o 120 minutos. También se puede configurar en Máx., lo que grabará hasta que la tarjeta SD se llene antes de volver a grabar sobre el principio del vídeo.

Especificaciones técnicas: Foto

SUPERFOTO

SuperFoto analiza automáticamente la escena y aplica de forma inteligente el mejor procesamiento de imagen para la toma.

Dependiendo de la iluminación, el movimiento en el momento de la toma y otras condiciones, SuperFoto escogerá una de las cuatro opciones siguientes:

Alto rango dinámico (HDR)

Nuestro HDR mejorado saca varias fotos y las combina en una toma individual que resalta los detalles de escenas donde se mezclan luz brillante y sombras.

Mapeo de tono local

Mejora las fotos potenciando los detalles y el contraste solo cuando es necesario.

Reducción de ruido multifotograma

Combina automáticamente varias fotos en una sola con menos distorsión digital (ruido).

Sin procesamiento adicional

Captura fotos sin ningún procesamiento avanzado cuando las condiciones son perfectas.

SuperFoto solo funciona para fotos individuales. Debido al tiempo adicional necesario para aplicar el procesamiento de imagen, puede que se tarde algo más de tiempo en procesar y guardar cada toma.

Atención: SuperFoto no funciona con fotos RAW, con Protune ni con la función Control de exposición.

Especificaciones técnicas: Foto

Activación de SuperFoto

De forma predeterminada, SuperFoto está desactivado. Aquí te indicamos cómo activarlo.

1. En la pantalla de ajustes de Foto, toca Salida.
2. Selecciona SuperFoto.

HDR

El alto rango dinámico (HDR) es una de las técnicas de procesamiento de imágenes que usa SuperFoto para mejorar las tomas. Combina varias tomas en una foto individual con mejores resultados que nunca. Selecciona este ajuste si quieres usar HDR cada vez que hagas una foto.

1. En los ajustes de Foto, toca Salida.
2. Selecciona HDR.

HDR activado solo se puede usar para hacer fotografías individuales. Para obtener los mejores resultados, utilízalo en tomas de alto contraste con un movimiento mínimo.

Atención: HDR no funciona con RAW ni con la función Control de exposición.

Especificaciones técnicas: Foto

VELOCIDAD DE OBTURADOR (NOCTURNA + SECUENCIA NOCTURNA)

La velocidad del obturador te permite decidir cuánto tiempo permanece abierto el obturador de la cámara en los modos Nocturna y Secuencia nocturna. A continuación, se muestran las opciones de las que se dispone y cuándo usarlas:

Velocidad	Ejemplos
Automático (hasta 30 segundos)	Salida del sol, puesta del sol, amanecer, anochecer, crepúsculo, noche.
2, 5, 10 o 15 segundos	Amanecer, anochecer, crepúsculo, tráfico de noche, norias, fuegos artificiales, pinturas de luz.
20 segundos	Cielo nocturno (con luz).
30 segundos	Noche de estrellas, Vía Láctea (oscuridad absoluta).

CONSEJO PROFESIONAL: Para mejorar el enfoque cuando se usen las funciones Nocturna y Secuencia nocturna, monta la cámara en un trípode o colócala sobre una superficie estable donde no oscile ni se mueva.

VEL. RÁFAGA

Captura escenas de acción rápida con una de estas configuraciones de alta velocidad:

- Auto (hasta 25 fotos en 1 segundo en función de las condiciones luminicas)
- 30 fotos en 3, 6 o 10 segundos
- 25 fotos en 1 segundo
- 10 fotos en 1 o 3 segundos
- 5 fotos en 1 segundo
- 3 fotos en 1 segundo

Especificaciones técnicas: Foto

LENTE DIGITALES (FOTO)

Las lentes digitales te permiten elegir la superficie de la escena que captura la cámara. También afectan al nivel de zoom y al efecto ojo de pez de la toma. Hay tres opciones de lente para fotos:

Lente digital	Descripción
Gran Angular (16-34 mm)	Un campo de visión amplio que captura lo máximo posible en la toma.
Lineal (19-39 mm)	Campo de visión amplio sin el efecto gran angular del ojo de pez.
Estrecho (27 mm)	Campo de visión estrecho sin el efecto gran angular del ojo de pez.

Especificaciones técnicas: Foto

FORMATO RAW

Cuando está activada esta opción, todas las fotos se guardan como archivos .jpg (para verse en la cámara o para compartirse mediante la aplicación GoPro) y .gpr. El tipo de archivo .gpr se basa en el formato DNG de Adobe. Estos archivos pueden usarse con Adobe Camera Raw (ACR), versión 9.7 y posteriores. También puedes editarlos con Adobe Photoshop Lightroom CC (versión 2015.7 o posteriores) y Adobe Photoshop Lightroom 6 (versión 6.7 o posteriores).

En el modo Foto, el formato RAW está disponible para Foto, Ráfaga, Nocturna, Foto secuencial y Secuencia nocturna, con las condiciones y excepciones siguientes:

- SuperFoto debe estar desactivado.
- Las lentes digitales deben estar configuradas en Gran Angular.
- El zoom debe estar desactivado.
- El formato RAW no está disponible para la captura continua de fotos.
- Para el modo Foto secuencial, el intervalo debe ser de al menos 5 segundos.
- Para el modo Secuencia nocturna, el ajuste de Obturador debe ser de al menos 5 segundos.

CONSEJO PROFESIONAL: Las fotos en formato .gpr se guardan en la misma ubicación y con el mismo nombre de archivo que las fotos .jpg. Para acceder a los archivos, inserta tu tarjeta SD en un lector de tarjetas y búscalos con el explorador del ordenador.

Especificaciones técnicas: Secuencia

VELOCIDAD DE VÍDEO TIMEWARP

Puedes aumentar la velocidad de vídeo de TimeWarp hasta 30x para convertir actividades largas en momentos que puedes compartir. El ajuste predeterminado es Auto, que ajusta automáticamente la velocidad.

También puedes configurar la velocidad por tu cuenta. Usa esta tabla para calcular la duración de tus vídeos. Por ejemplo, si se graba a una velocidad 2x durante 4 minutos, se generará un vídeo TimeWarp de aproximadamente 2 minutos.

Velocidad	Tiempo de grabación	Longitud de vídeo
2x	1 minuto	30 segundos
5x	1 minuto	10 segundos
10x	5 minutos	30 segundos
15x	5 minutos	20 segundos
30x	5 minutos	10 segundos

Atención: Los tiempos de grabación son aproximados. La longitud de vídeo puede variar en función del movimiento en el momento de la toma.

Velocidad	Ejemplos
2x–5x	Conducción por una ruta con vistas.
10x	Senderismo y exploración.
15x–30x	Carrera y ciclismo de montaña.

CONSEJO PROFESIONAL: Para obtener los mejores resultados, deja la velocidad en Auto al capturar contenido con posibles saltos.

Especificaciones técnicas: Secuencia

RAMPA DE VELOCIDAD (TIMEWARP)

Toca la pantalla táctil trasera mientras grabas TimeWarp para reducir la velocidad del vídeo. Vuelve a tocar la pantalla para acelerar la velocidad. Selecciona la velocidad antes de grabar tocando  en la pantalla de captura o accediendo al menú de ajustes de TimeWarp. Hay dos opciones:

Velocidad	Fotogramas por segundo	Sonido
Velocidad real (1x)	30 fps	Activado
Media velocidad (cámara lenta 0,5x)	60 fps	Desactivado

CONSEJO PROFESIONAL: También puedes usar el botón Modo  para activar Rampa de velocidad. Desplázate hacia abajo hasta Accesos directos en el menú de configuración para configurarla.

RESOLUCIÓN DE VÍDEO (TIMEWARP, VÍDEO SECUENCIAL)

La HERO9 Black graba TimeWarp y vídeo secuencial en cuatro resoluciones:

Resolución	Relación de aspecto
4K	16:9
2,7K	4:3
1440p	4:3
1080p	16:9

Para obtener más información, consulta:

- [Resolución de vídeo](#) (página 137)
- [Relación de aspecto](#) (página 125)

Especificaciones técnicas: Secuencia

INTERVALO DE SECUENCIA

El intervalo determina la frecuencia con la que la cámara captura una toma en el modo Video secuencial y Foto secuencial.

Están disponibles los siguientes intervalos: 0,5 (predeterminado), 1, 2, 5, 10 y 30 segundos; 1, 2, 5 y 30 minutos; y 1 hora.

Intervalo	Ejemplos
De 0,5 a 2 segundos	Surf, ciclismo u otros deportes.
2 segundos	Una calle muy transitada.
De 5 a 10 segundos	Entornos nublados o exteriores de larga duración.
De 10 segundos a 1 minuto	Proyectos artísticos u otras actividades de larga duración.
De 1 minuto a 1 hora	Trabajos de construcción y otras actividades que se realicen durante un período de tiempo muy prolongado.

Especificaciones técnicas: Secuencia

Tiempo de grabación de vídeo secuencial

Usa esta tabla para determinar la duración de tus vídeos.

Intervalo	Tiempo de grabación	Longitud de vídeo
0,5 segundos	5 minutos	20 segundos
1 segundos	5 minutos	10 segundos
2 segundos	10 minutos	10 segundos
5 segundos	1 hora	20 segundos
10 segundos	1 hora	10 segundos
30 segundos	5 horas	20 segundos
1 minuto	5 horas	10 segundos
2 minutos	5 horas	5 segundos
5 minutos	10 horas	4 segundos
30 minutos	1 semana	10 segundos
1 hora	1 semana	5 segundos

CONSEJO PROFESIONAL: Para obtener los mejores resultados, monta la cámara en un trípode o colócala en una superficie estable donde no oscile ni se balancee. Usa el vídeo TimeWarp para capturar vídeo secuencial cuando estés en movimiento.

Especificaciones técnicas: Secuencia

INTERVALO DE SECUENCIA NOCTURNA

Elige con qué frecuencia tu GoPro realiza las tomas en el modo Secuencia nocturna. Los intervalos disponibles para Secuencia nocturna son Auto, 4, 5, 10, 15, 20 y 30 segundos, y 1, 2, 5, 30 y 60 minutos.

El ajuste Auto (predeterminado) sincroniza el intervalo con el obturador. Por ejemplo, si la velocidad del obturador está configurada en 10 segundos e Intervalo está configurado en Auto, la cámara realizará una toma cada 10 segundos.

Intervalo	Ejemplos
Auto	Ideal para todas las exposiciones (captura con la mayor velocidad posible, dependiendo de la configuración del obturador).
De 4 a 5 segundos	Entorno urbano al atardecer, iluminación urbana o escenas en movimiento.
De 10 a 15 segundos	Iluminación tenue con cambios de escena lentos, como nubes nocturnas con luna brillante.
De 20 a 30 segundos	Cambios de escena muy lentos o muy poca luz, como estrellas con luz ambiental mínima o iluminación urbana.

Especificaciones técnicas: Protune

Protune aprovecha todo el potencial creativo de la cámara, ya que te permite controlar manualmente ajustes avanzados, como Color, Balance de blancos y Velocidad del obturador. Es compatible con herramientas profesionales de corrección de color y otros programas de edición de vídeo.

A continuación se indican algunos factores a tener en cuenta:

- Protune está disponible para todos los modos, excepto Bucle y LiveBurst. Desplázate hacia abajo en el menú de ajustes para ver todos los ajustes de Protune.
- Ciertos ajustes de Protune no están disponibles al usar la función Control de exposición.
- Los cambios en la configuración de Protune solo se aplicarán al ajuste predeterminado activo en ese momento. Por ejemplo, cambiar el Balance de blancos para Secuencia no afecta al Balance de blancos para Ráfaga de fotos.

CONSEJO PROFESIONAL: Puedes restaurar todos los ajustes de Protune a sus valores predeterminados si tocas  en el menú de configuración.

TASA DE BITS

Tasa de bits determina la cantidad de datos que se usan para grabar un segundo de vídeo. La HERO9 Black te permite elegir entre una tasa alta o baja.

Tasa de bits	Descripción
Baja (valor predeterminado)	Usa una velocidad de fotogramas más baja para minimizar el tamaño de los archivos.
Alto	Usa velocidades de fotogramas más altas de hasta 100 Mbps (vídeo 4K y 2,7K) para una calidad de imagen óptima.

Especificaciones técnicas: Protune

OBTURADOR

La configuración del obturador de Protune solo se aplica a los modos Video, Foto y LiveBurst. Este parámetro determina durante cuánto tiempo permanece abierto el obturador. Desplázate por las opciones para ver una vista previa en directo de cada ajuste y toca el que desees. La opción predeterminada es Auto.

Para Foto, las opciones son Auto, 1/125, 1/250, 1/500, 1/1000 y 1/2000 segundo.

Para Video, las opciones dependen de la configuración de fps, como se indica más abajo.

Obturador	Ejemplo 1: 1080p30	Ejemplo 2: 1080p60
Auto	Auto	Auto
1/fps	1/30 s	1/60 s
1/(2xfps)	1/60 s	1/120 s
1/(4xfps)	1/120 s	1/240 s
1/(8xfps)	1/240 s	1/480 s
1/(16xfps)	1/480 s	1/960 s

CONSEJO PROFESIONAL: Para reducir el efecto de desenfoque en los videos y las fotos al usar el ajuste Obturador, monta la cámara en un trípode u otra superficie estable en la que no oscile ni se mueva.

Especificaciones técnicas: Protune

COMPENSACIÓN DEL VALOR DE EXPOSICIÓN (COMP. VE)

La compensación del valor de exposición afecta al brillo de las fotos y los videos. El ajuste de este valor puede mejorar la calidad de la imagen cuando se realizan tomas en entornos que tengan unas condiciones de iluminación de elevado contraste.

Las opciones para esta configuración van desde -2,0 hasta +2,0. La configuración predeterminada es 0.

Desplázate entre las opciones del lateral derecho de la pantalla de Comp. VE para obtener una vista previa en directo de cada ajuste y toca el que desees. Los valores más altos dan como resultado imágenes más brillantes.

Atención: En el modo Video, esta configuración solo está disponible si Obturador está configurado en Auto.

También puedes ajustar la exposición según determinada área de la escena. Para obtener más información, consulta [Control de exposición](#) (página 76).

CONSEJO PROFESIONAL: La compensación del valor de exposición (Comp. VE) ajusta el brillo dentro de la configuración ISO existente. Si el brillo ya ha alcanzado el límite ISO configurado en un entorno con poca luz, aumentar la compensación del valor de exposición no produce ningún efecto. Para subir el brillo aún más, selecciona un valor ISO más alto.

Especificaciones técnicas: Protune

NITIDEZ

El ajuste Nitidez controla la calidad de los detalles capturados en tus videos o fotos. Las opciones para este ajuste son Alta (predeterminado), Media y Baja.

Desplázate por las opciones para obtener una vista previa en vivo de cada ajuste y toca el que desees.

CONSEJO PROFESIONAL: Si tienes pensado aumentar la nitidez durante la edición, selecciona Baja para este ajuste.

Especificaciones técnicas: Protune

AUDIO RAW

Este ajuste crea un archivo .wav independiente para el vídeo, además de la pista de audio .mp4 estándar. Puedes seleccionar el nivel de procesamiento que aplicar a la pista de audio RAW.

Ajuste RAW	Descripción
Desactivado (predeterminado)	No se crea ningún archivo .wav aparte.
Bajo	Aplica el procesamiento mínimo. Ideal si deseas aplicar procesamiento de audio en la posproducción.
Medio	Aplica un procesamiento moderado en función del ajuste Reducción del ruido del viento. Ideal si deseas aplicar tu propio aumento.
Alto	Aplica el procesamiento de ruido completo (aumento automático y Reducción del ruido del viento). Ideal si deseas que el audio se procese sin codificación AAC.

Introduce la tarjeta SD en un lector de tarjetas para acceder a los archivos .wav a través de tu equipo informático. Se guardan con el mismo nombre y en la misma ubicación que los archivos .mp4.

Especificaciones técnicas: Protune

REDUCCIÓN DEL RUIDO DEL VIENTO

La HERO9 Black usa tres micrófonos para capturar el sonido durante la grabación de vídeo. Puedes personalizar cómo se usan en función de las condiciones en las que estás grabando y el tipo de sonido que desees en el vídeo terminado.

Ajuste	Descripción
Auto (predeterminado)	Filtra automáticamente el exceso de ruido del viento (y el agua).
Activado	Usa esta opción para filtrar el ruido del viento excesivo o cuando la GoPro está montada en un vehículo en movimiento.
Desactivado	Usa esta opción cuando el viento no afecte a la calidad de sonido y quieras asegurarte de que tu GoPro graba en estéreo.

Servicio de atención al cliente

GoPro se esfuerza por ofrecer el mejor servicio de atención al cliente posible.

Para comunicarte con el servicio de atención al cliente de GoPro, visita gopro.com/help.

Marcas comerciales

GoPro, HERO y sus respectivos logotipos son marcas comerciales o marcas comerciales registradas de GoPro, Inc. en los Estados Unidos y otros países. © 2020 GoPro, Inc. Todos los derechos reservados. Para obtener información sobre patentes, visita gopro.com/patents. GoPro, Inc., 3025 Clearview Way, San Mateo CA 94402 | GoPro GmbH, Floessergerasse 2, 81369 Munich, Germany

Información normativa

Para ver la lista completa de certificaciones de países, consulta el documento "Instrucciones importantes acerca de la seguridad y el producto" que se incluye con la cámara o visita gopro.com/help.

